

**Meidase**

# **P300 TRAIL CAMERA**

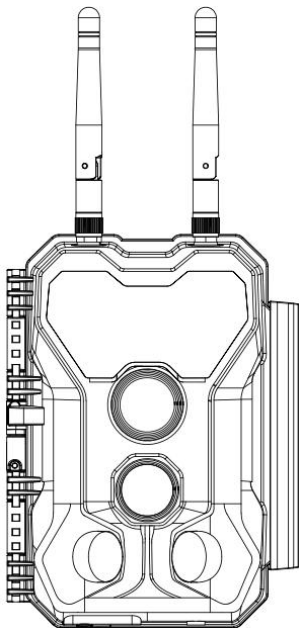

**INSTRUCTION MANUAL**

**EN DE FR IT ES**

V1.0

**EN:** Congratulations on your purchase of one of the best trail cameras! We appreciate your business and want to earn your trust. Please refer to the instructions in this manual to ensure that you are completely satisfied with this product. In case of any further questions or concerns, please contact us at:

**DE:** Herzlichen Glückwunsch zum Kauf einer der besten Wildkameras! Wir schätzen Ihr Geschäft und möchten Ihr Vertrauen verdienen. Bitte beachten Sie die Anweisungen in diesem Handbuch, um sicherzustellen, dass Sie mit diesem Produkt vollkommen zufrieden sind. Bei weiteren Fragen oder Bedenken kontaktieren Sie uns bitte unter:

**FR :** Félicitations pour votre achat d'une des meilleures caméras de chasse ! Nous apprécions votre confiance et souhaitons gagner votre confiance. Veuillez vous référer aux instructions de ce manuel pour vous assurer que vous êtes entièrement satisfait de ce produit. Pour toute autre question ou préoccupation, veuillez nous contacter à l'adresse suivante :

**IT:** Congratulazioni per l'acquisto di una delle migliori fotocamere da caccia! Apprezziamo la tua attività e vogliamo guadagnarci la tua fiducia. Fai riferimento alle istruzioni in questo manuale per assicurarti di essere completamente soddisfatto di questo prodotto. In caso di ulteriori domande o dubbi, contattaci a:

**ES:** ¡ Felicidades por su compra de una de las mejores cámaras de caza! Apreciamos su confianza y queremos ganarnos su confianza. Consulte las instrucciones de este manual para asegurarse de que esté completamente satisfecho con este producto. Si tiene más preguntas o inquietudes, comuníquese con nosotros a:



**US, CA&UK: [support@meidase.com](mailto:support@meidase.com)**



**EU: [support.eu@meidase.com](mailto:support.eu@meidase.com)**



**[www.meidase.com](http://www.meidase.com)**

**English: 1-18**

**Deutsche: 19-39**

**Français: 40-59**

**Italiano: 60-79**

**Español: 80-99**

## 1. IN THE BOX

1 x Camera, 1 x Mounting Strap,  
1 x Instruction Manual, 1 x USB Cord, 2 x Antennas.

*Note: Memory card and batteries are not included (user supplied).*

## 2. IMPORTANT NOTE

Require eight (8) 1.5V AA Alkaline or Lithium batteries. For optimal battery life, we recommend using **Energizer** lithium batteries.

Do NOT mix old and new batteries. Do NOT mix battery type. It is not recommended to use rechargeable NiMH batteries (especially 8 AA 1.2V), as their low voltage can cause frequent recharging and affect camera performance.

Remove batteries when the camera is NOT in use.

Require a full-size SDHC/SDXC memory card (maximum capacity 512GB). Recommend using SanDisk 32GB SDHC Class 10 memory cards in the camera to obtain the best cost-performance.

**Before first use, please format your SD card in the camera by using "Format SD Card" in the menu settings.**

## 3. PARTS AND CONTROLS

The camera is equipped with 36pcs high efficiency infrared LEDs, LED Indicators, Lens, PIR Sensors, Lock Buckle in front view (*Figure 1*). **TIP:** *During use, the black PIR Lens may be dirty or have scratches, however it does not affect the performance due to the reliability design. If you must clean it, please try to blow it off or pick out the dirt very lightly. Please do not try to wipe it, which may cause more scratches.*

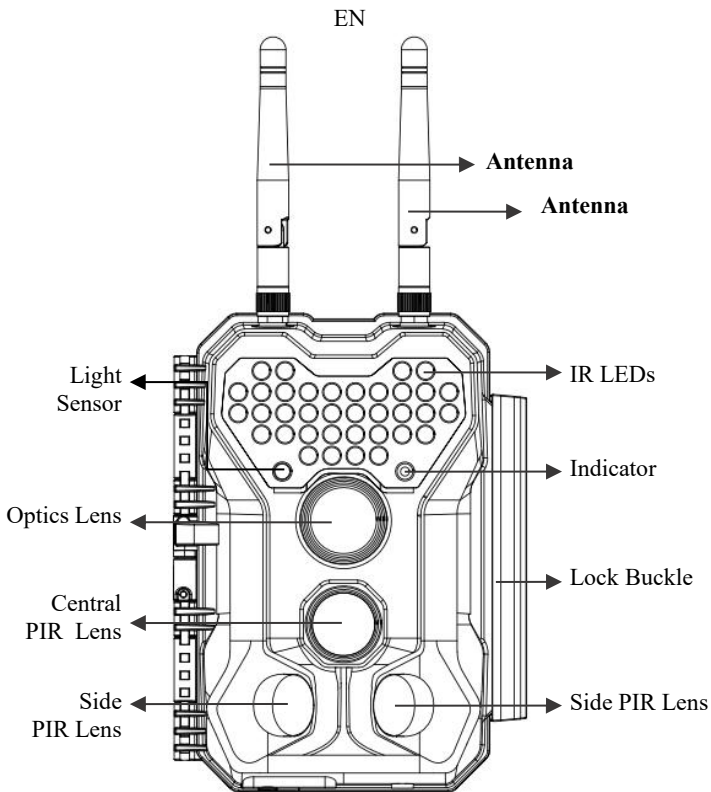

*Figure 1: Front View*

**Install the antennas:** The antennas are placed in the accessory slot on the right side of the package box. Please screw the antennas into the mounting base on the top of the camera and securely tighten it (*Figure 1*).

The camera provides the following connections for external devices: USB port and DC power slot etc. (*Figure 2*).

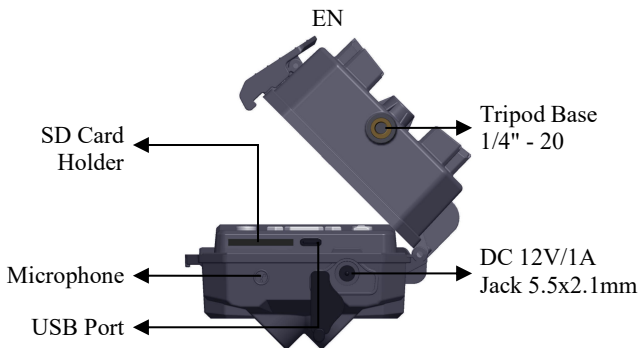

Figure 2: Bottom View

The camera has one security cable hole and two strap holes on the back. The strap can be put through the strap holes and fastened securely around a tree trunk by pulling the end of the strap firmly (Figure 3).

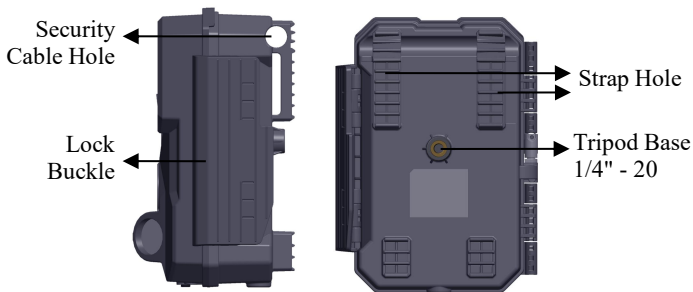

Figure 3: Right / Back View

The camera has a 2.4-inch built-in LCD screen, which can be used for reviewing pictures or videos and menu displaying, and exclusive keypad design for easy program and operation, 8 AA batteries slot supported (Figure 4).

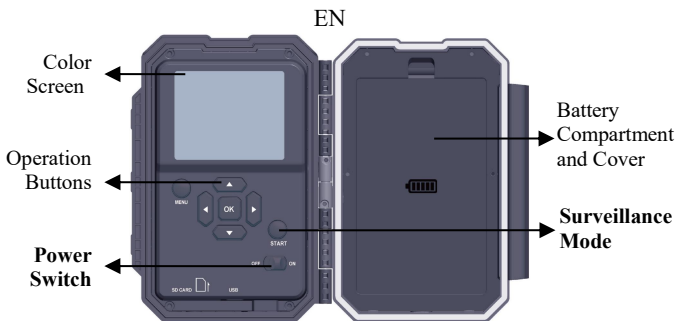

Figure 4: Inside View

A power switch is used to power on (**ON** mode) or off the camera (**OFF** mode). A **START** button is used to quickly make the camera into the surveillance mode (motion detection) or time lapse per your settings (*Figure 4*). When the camera is in the surveillance mode, press the **START** button to wake up the camera.

## 4. INSTALLING THE BATTERY AND SD CARD

### 4.1. Loading Batteries

After opening the cover of the battery compartment, you will see that the camera has eight battery slots (*Figure 5*). A full eight batteries must be installed for the camera to operate. Be sure to insert each battery with correct polarity (negative or "flat" end against the long spring of each battery slot).

In **ON** mode when battery power level gets low, the message "**Low Battery**" will show on the screen, please replace the batteries. If the battery indicator shows in **RED**, this does mean the batteries are not able to drive IR LEDs flash at night, however the batteries still work at daytime until batteries died. If you want to continue night vision, please replace the batteries.



Figure 5: Installation of batteries and SD card

#### 4.2. Inserting the SD Card

Insert the SD card (with the camera powered off), before beginning to operate the camera (Figure 5).

- Insert the SD card into the card slot with its label side upwards. A "click" sound indicates that the card is installed successfully. Formatting the SD card by using the camera's "**Format SD Card**" menu option before first use is recommended, especially when a card has been used in other devices.
- To take out the SD card, just gently push in the card (do not try to pull it out without pushing in first). Be sure the camera's power is switched **OFF** before inserting or removing SD cards or batteries.

### 5. USING THE CAMERA

Once you've installed the batteries and SD card in your camera, you can simply take it outside, attach it to a tree if needed, turn it **ON**, press the **START** button, and leave it to capture photos. However, we strongly recommend spending some time indoors with the manual and your camera first to familiarize yourself with the controls. If nothing else, you'll probably want to at least

set the date and time so the camera will imprint them (or not-it's your option) on your photos as they are taken, learn how to set the camera to shoot video clips instead of still photos if you like, and read some tips about mounting it on a tree.

## 6. THE OFF, ON, AND SURVEILLANCE MODES

The camera has three basic operational modes:

- **OFF** mode: Power switch in the **OFF** position (The camera is powered off).
- **ON** mode: Power switch in the **ON** position (The camera is powered on and its screen is on).
- **SURVEILLANCE** mode: When the camera is powered on, press **START** button to enter the surveillance mode. When the screen is off, the camera enters standby and will perform according to your settings.

### 6.1. *OFF Mode*

The **OFF** mode is the "safe" mode when any actions must be taken, e.g., replacing the SD card or batteries, or transporting the device. And of course, when you are storing or not using the camera, you will switch it to **OFF**. Please note that in the **OFF** mode the camera still consumes a little power. It's a good idea to take the batteries out of the battery compartment if the camera will not be used for a long time.

### 6.2. *ON Mode*

In the **ON** mode you can check and change the settings of the camera with the help of its built-in screen. These settings, found in the menu by pressing **MENU** key, let you change the photo or video resolution, interval between photos, switch the time imprint on, etc. (*See more in **Section 8 ADVANCED SETTINGS***).

On the screen display, you will see an information screen that shows how many images have been taken, the battery level, camera or video mode, etc.

**ATTENTION PLEASE:** In the **ON** mode, the camera will automatically enter **SURVEILLANCE** mode if there is no operation (key pressing) within **5** minutes. Then the camera will perform as your settings in the menu.

In the **ON** mode, you can connect the camera to a computer's USB port to download your images.

### **6.3. SURVEILLANCE Mode**

Any time after the batteries and SD card have been inserted, you can switch on the camera. When the **START** button is pressed, the camera will enter into the **SURVEILLANCE** mode. If the Mode in the settings is set as "Motion Detection", the camera will count down a 30-second delay and then be ready to capture images. If the Mode is set as "Time Lapse", there will be no 30-second counting down, and the camera will be ready to enter Time Lapse.

Once in the **SURVEILLANCE** mode, no manual controls are needed or possible (the control keys have no effect). The camera will take photos or videos automatically (according to its current parameter settings).

**TIP:** You can press the **START** button again to wake up the camera and reprogram your camera if required.

## **7. Wi-Fi CONNECTION**

### **7.1. Install Meidase Mobile App**

Go to the Apple Store or Google Play to install the "**Meidase Mobile**" app on your phone.

**Legal attribution:** Apple and the Apple Logo are trademarks of Apple

Inc., registered in the U.S. and other countries. Google Play and the Google Play logo are trademarks of Google LLC.



**NOTE:** The screenshots shown in this section are indicative only. The actual diagram on different versions of app, iOS and Android may differ.

During the use of the Meidase Mobile app (Referred to as app), please grant the app access to Wi-Fi, Bluetooth, storage, location and camera of your device, and enable the Local Network (if on iOS 14 or later), which are necessary to take pictures and videos.

## 7.2. Enable Wi-Fi and Bluetooth

Enable **Wi-Fi** and **Bluetooth** on your mobile phone before opening the app. This step is optional, however it can speed up the connection between app and camera.

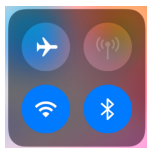

## 7.3. Add Your Camera

Ensure your camera is in ON mode and within close range (no more than 50 m / 164 ft) in an open area, with no obstacles like walls or glass doors. If the connection fails, try moving closer to the camera step by step.

**Open the app**, tap **Wi-Fi camera**.

**NOTE:** The app is an unified app, supports Wi-Fi camera and cellular camera (sold separately).

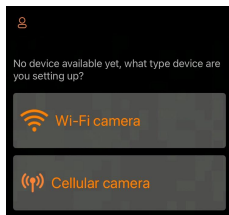

## 7.4. Search Your Camera and Link

By default, in the list the camera will be indicated as ID

"Meidase P300" if the camera name is not assigned. After you set the camera name in settings, the camera ID will be updated as "XXXX\_" (XXXX is a 4-character choice, you can set your camera name).

The app automatically searches for all Wi-Fi trail cameras nearby, please make sure your camera is within the Wi-Fi

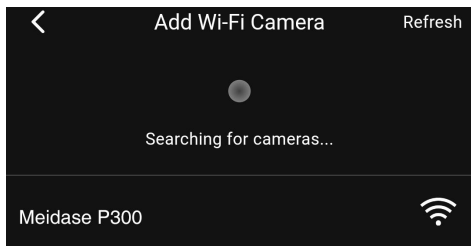

range. This process may take up to 15 seconds. If there is no device shown in the list, please click the Refresh button on the top-right corner.

**Tap** the camera you want to add. The app starts connecting to your camera. It might take up to 15 seconds to build the Bluetooth and Wi-Fi connection between the app and camera. There are 4 steps (Illustration omitted):

*Step1 – Connecting through Bluetooth...*

*Step2 – Activating the camera...*

*Step3 – Searching Wi-Fi... The camera display will turn off during Wi-Fi connecting.*

*Step4 – Connecting through Wi-Fi...*

If a system pop-up message appears asking you to confirm the connection or start, please tap "**Join**" to allow Wi-Fi connection. The string

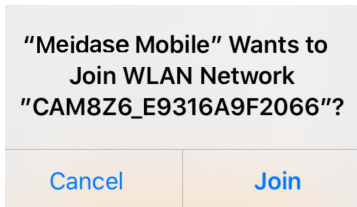

"CAM8Z6\_E9316A9F2066" is the name of Wi-Fi hotspot on the

camera to allow Wi-Fi connection. Among cameras, the prefix CAM8Z6 is fixed, E9316A9F2066 is the internal camera identifier which may vary from different cameras.

**NOTE:** *On Android devices, you may encounter different system pop-up messages requesting permission to connect the app to the camera, as mobile phone manufacturers often customize and modify these system prompts.*

**TIP:** *When the app connects to the camera, the RED indicator will flash once.*

### 7.5. App Navigation

The app supplies 4 main features: **Live**, **Status**, **Settings** and **Gallery**.

Tab	Description
<b>Live</b>	Preview, manual taking pictures or videos. <b>Note:</b> <i>When your Wi-Fi camera is connected, motion detection will be disabled. It will be enabled again when you disconnect your Wi-Fi camera or close the app for 90 seconds.</i>
<b>Status</b>	Camera status, including battery level, total memory card capacity and used capacity, internal temperature of the camera, number of pictures and videos stored on the memory card, camera model, firmware version number, etc.
<b>Settings</b>	Display or program camera settings, such as mode, picture quality etc.
<b>Gallery</b>	Review or download the pictures or videos the camera has taken.

### 7.6. Manage Your Camera

Tap the camera ID "**Meidase P300**" to manage your camera,

including disconnecting, removing the current camera, reconnecting, or adding a new camera (Figure 6).

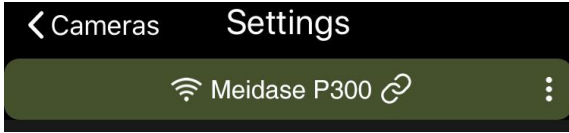

Figure 6: Manage Your Camera

**Note:** On the phone device, when the app is closed or runs in the background, there is a maximum of 90-second timeout of Wi-Fi connection between app and camera, before timeout, you can re-open and operate on the app without reconnecting. However, the camera will not work (capture motions) until the Wi-Fi timeout is done. Before timeout, you must disconnect Wi-Fi manually to enable the camera to capture motions.

## 8. ADVANCED SETTINGS

The trail camera comes with preset manufacturer settings. You can change the settings to meet your requirements. Once the camera screen is on, press **MENU** key to enter/exit the menu. Press the **UP/DOWN** key to move the marker, Press the **LEFT/RIGHT** key to change the setting, and press the **OK** key to confirm the change. Always remember to press the **OK** to save the change. Otherwise, you will lose your new setting.

Parameter	Settings	Description
<b>WIFI</b>	<b>On/Off</b>	Selecting <b>On</b> to enable Wi-Fi, you can use the app to connect the camera. Press " <b>OK</b> " to change <b>CHX ONLY</b> when you feel WiFi signal is not good or you have multiple WiFi cameras nearby. Selecting <b>Off</b> to disable Wi-Fi, the camera will operate in stand-alone mode and save battery power.

<b>Mode</b>	Motion Detection, Time Lapse, Hybrid	In <b>Motion Detection</b> mode, the camera will take photos or videos once triggered. In <b>Time Lapse</b> mode, the camera will take photos or videos periodically according to your preset "Timelapse Interval" parameter. <b>Hybrid</b> mode includes both above.
<b>Photo or Video</b>	<b>Photo</b> , Video, Photo+ Video	Select whether still photos or video clips are taken.
<b>Photo Quality</b>	4MP - 64MP	Select desired resolution for still photos.
<b>Photo Burst</b>	<b>01</b> , 02, 03, 04, 05	Select the number of photos taken in sequence per trigger.
<b>Video Quality</b>	1296p 1080p 720p	Higher resolution produces better quality videos, but creates larger files that take more of the SD card capacity.
<b>Video Length</b>	<b>10 seconds</b> , Optional from 3s to 5m	Select video recording length. <i>Note: It is highly recommended to set the night video length to less than 30 seconds as the IR LEDs will consume more battery power.</i>
<b>Video Sound</b>	<b>On</b> Off	Selecting <b>On</b> will record video with sound. Then press the "OK" button to select the level from high, medium and low.
<b>Video Format</b>	<b>MP4</b> MOV	MP4 is the mainstream format in the video industry. Select MOV in case some legacy digital camera software must be working with videos in MOV format.
<b>Detection Delay</b>	<b>10 seconds</b> , optional from 0s to 60m	Select the shortest length of time that the camera will wait until it responds to any subsequent triggers from the PIR sensor after a game is first detected. During the selected interval, the camera will not take

		pictures/videos. This prevents the memory card from filling up with too many redundant images. 0 means capture as fast as possible. <i>Note: this option is invalid if <b>Mode</b> is set as "Time Lapse".</i>
<b>PIR Sensitivity</b>	<b>High,</b> Medium Low	Select the sensitivity of the PIR sensor. Temperature affects the sensitivity. The High setting is suitable when the ambient temperature is warm or you want to capture distant objects or capture more, and the Medium/Low setting is helpful in cold weather and good for less false trigger. <i>Note: this option is invalid if <b>Mode</b> is set as "Time Lapse".</i>
<b>Side Motion Sensors</b>	<b>On</b> <b>Off</b>	Selecting <b>On</b> will activate the side motion sensors. It brings faster trigger speeds and helps capture fast moving animals. When any of the two side motion sensors detects a motion event, the camera will be pre-activated. While the animal enters the detection area of the center motion sensor, the camera will start taking photos or videos. Select <b>Off</b> to save battery power.
<b>Motion Test</b>		This feature helps you aim the camera at your target area. Please refer to the details in <i><b>Section 9.2</b></i> .
<b>Timelapse Interval</b>	<b>First Shot Time:</b> hh:mm	Set the earliest shot time after Time Lapse or Hybrid mode is enabled. If you would like to get photos earlier, it is recommended to set it later than the current time.
	<b>Interval:</b> optional	Set time lapse interval. It takes effect <b>ONLY</b> when <b>Mode</b> is set as Time Lapse or

	from 3s to 24h	Hybrid, the camera will automatically take photos/videos according to the set interval, regardless of whether the PIR sensor has detected any game. This is helpful when observing cold-blooded animals like snakes, or the process of flowering, etc. <i>Note: This option is invalid if <b>Mode</b> is set as "Motion Detection".</i>
<b>Timelapse Period</b>	On Off	Selecting <b>On</b> to set a specific working time period for <b>Time Lapse</b> . You can set up to 2 different time periods for the camera, and it will not capture time-lapse photos or videos outside of those periods. <i>Note: This option is applicable ONLY if the Mode is set as Time Lapse or Hybrid.</i>
<b>Date/Time</b>	M/D/Y hh:mm	M – Month, D – Day, Y – Year hh – Hour, mm – Minute <i>Note: Use "LEFT/RIGHT" key to switch, use "UP/DOWN" to set. Date input format may change. Please refer to "Date Format".</i>
<b>Date Format</b>	D/M/Y M/D/Y Y/M/D	Select date format which will be shown on the screen and each capture.
<b>Time Format</b>	12h 24h	Select time format which will be shown on the screen and each capture. 12h - AM/PM
<b>Temperature Unit</b>	°C °F	Select temperature unit which will be shown on the screen and each capture.
<b>Camera Name</b>	On Off	Select <b>On</b> to assign a 4-character long in the form of Capital A-Z, 0-9 to record the location in the photos.
<b>Info Strip</b>	On Off	Select <b>On</b> to show date, time, temperature, moon phase on each capture.

<b>Loop Recording</b>	On Off	Selecting <b>On</b> option will cause the oldest files to be overwritten with new captures when the memory card reaches its capacity. With <b>Off</b> option selected, the camera will stop capturing images once the memory card reaches capacity.
<b>Operation Hours</b>	On Off	Selecting <b>On</b> to set a specific working time period for <b>Motion Detection</b> . For instance, if the starting time is set at 18:35 and the ending time at 8:25, the camera will function from 18:35 the current day to 8:25 the next day. Outside the time period the camera will not be triggered. <i><b>Note:</b> This option is applicable ONLY if the Mode is set as Motion Detection or Hybrid.</i>
<b>Password</b>	On Off	Set up a 4-digit password to protect your camera from unauthorized users. If the code is lost, you can contact customer support to reset the password.
<b>Format SD Card</b>	Yes No	All files will be deleted after formatting the memory card. It's highly recommended that you format the memory card if it has been used previously in other devices. <i><b>Caution: make sure wanted files on the memory card have been backed up first!</b></i>
<b>Factory Reset</b>	Yes No	Selecting <b>Yes</b> will return all your previous settings back to the manufacturer default.
<b>Version</b>	Defined	Display the version of the camera.

## 9. MOUNTING AND POSITIONING

### 9.1. Mounting

After adjusting the camera's settings to your preferences at home,

you can take it outside. When setting it up for scouting game or other outdoor uses, make sure to mount it in place correctly and securely. We recommend mounting the camera on a sturdy tree with a diameter of about 6 inches (15 cm). Position the camera 16-17 feet (5 m) away from the area you want to monitor, and place it at a height of 2.5-3.5 feet (0.75-1 m). For the best night results, keep subjects within 10-100 feet (3-30 m) of the camera. There are two ways to mount the camera: using the adjustable mounting strap, or the tripod socket.

***Note:** The camera has a socket at the bottom for mounting on a tripod or other accessories with a standard UNC 1/4-20 thread screw (not included).*



## 9.2. Sensing Angle and Distance Test

To test the camera's effectiveness in monitoring your chosen area, follow these steps:

- Switch the camera to the **ON** mode.
- Press **MENU** button, go to "**Motion Test**". The camera will count down for up to 60 seconds before it can capture motion. *(Note: The actual delay may be shorter, depending on how quickly the motion sensor activates.)*
- Close the camera door.
- Make movements in front of the camera at various positions and distances within the expected monitoring area.
- When the white motion indicator LED flashes **RED**, the camera has detected motion. If it doesn't blink, the position is outside the sensing range. *(Note: The red light only blinks when motion is detected within the central PIR sensor's 60° sensing angle. The side sensors have a 30° angle of view and are used to pre-activate the camera; they do not trigger the red light.)*

- The camera will take pictures when it detects motion. After the test, check the screen to see how many times it was triggered and review the images.

The results will help you find the best placement for the camera. Ideally, it should be mounted 2.5 to 5 feet off the ground, depending on the size of the animals you're monitoring.

To prevent false triggers from temperature changes or nearby movement, avoid pointing the camera at heat sources or nearby branches and bushes, especially on windy days.

**Do NOT** install the camera behind glass, as it will not detect motion through the window. Also, avoid aiming the camera at any reflective surfaces.

## 10. REVIEW PHOTOS OR VIDEOS

After setting up and mounting your camera, you can review the captured images later. The camera stores photos and videos in the folder \DCIM\100MEDIA on the SD card. Photos are named DSCF0001.JPG, while videos are named DSCF0001.MP4. You can play MP4 files on popular media players like Windows Media Player, QuickTime, and VLC.

You have a few options to review the files:

Press the "OK" button in the home screen to enter playback mode and view photos or videos directly on the camera screen.

Or with the camera powered on, connect it to your computer using the provided USB cable to view or download files from the SD card.

Or insert the SD card into an SD card reader (*not included*), connect it to your computer, and then view or download files.

## 11. TROUBLESHOOTING

If your camera does not seem to be functioning properly or if you are having photo/video quality issues, please run these simple and quick checks:

- Make sure the camera is powered on and in the correct mode.
- Format the SD card in the camera or replace the SD card, since the SD card is a storage media and sometimes it might be unstable.
- Replace batteries if night vision seems not to be working as expected.
- The dark background of night images is usually caused by strong reflections from the obstacles close to the camera. To get the best night image, please remove close-up obstacles (such as walls or tree trunks) in front of the camera as possible, or adjust the installation position of your camera to avoid these obstacles (Figure 7).



Figure 7: Avoid close-up obstacles in front of the camera

If your unit is still having trouble, please contact us, providing us with your order number, or **check the website to determine that you are using the latest firmware and app.** Please be assured we will make the things right for you.

## 1. INHALT DER BOX

1 x Wildkamera, 1 x Befestigungsgurt, 1 x Benutzerhandbuch, 1 x USB-Kabe, 2 x Antennen.

*Hinweis: Speicherkarte und Batterien sind nicht enthalten (vom Benutzer bereitgestellt).*

## 2. WICHTIGE ANMERKUNG

Benötigt acht (8) 1.5 V AA Alkaline- oder Lithiumbatterien. Für eine optimale Batterielebensdauer empfehlen wir die Verwendung von **Energizer** Lithiumbatterien.

Mischen Sie NICHT alte und neue Batterien. Mischen Sie NICHT den Batterietyp.

Es wird nicht empfohlen, wiederaufladbare NiMH-Batterien (insbesondere 8 AA 1,2 V) zu verwenden, da ihre niedrige Spannung häufiges Aufladen erforderlich machen und die Kameralistung beeinträchtigen kann. Entfernen Sie die Batterien, wenn die Kamera NICHT in Gebrauch ist.

Erfordert eine SDHC/SDXC-Speicherkarte in voller Größe (maximale Kapazität 512 GB). Für ein optimales Preis-Leistungs-Verhältnis empfehlen wir SanDisk 32GB SDHC Klasse10 Speicherkarten.

**Vor der ersten Verwendung formatieren Sie bitte Ihre SD-Karte in der Kamera mit "Format" in den Menüeinstellungen.**

## 3. KOMPONENTEN UND KONTROLLEN

In der Vorderansicht ist die Kamera mit 36 Stück eingebauten hocheffizienten Infrarot-LEDs, LED-Anzeigen, Linse, PIR-Sensoren und Verschluss ausgestattet (*Abb.1*).

***TIPP:** Während des Gebrauchs kann die schwarze PIR-Linse verschmutzt sein oder Kratzer aufweisen, was jedoch aufgrund des zuverlässigen Designs keinen Einfluss auf die Leistung hat.*

*Wenn Sie sie reinigen müssen, versuchen Sie bitte, sie abzustupfen oder den Schmutz ganz leicht abzutupfen. Bitte versuchen Sie nicht, sie abzuwischen, was zu weiteren Kratzern führen kann.*

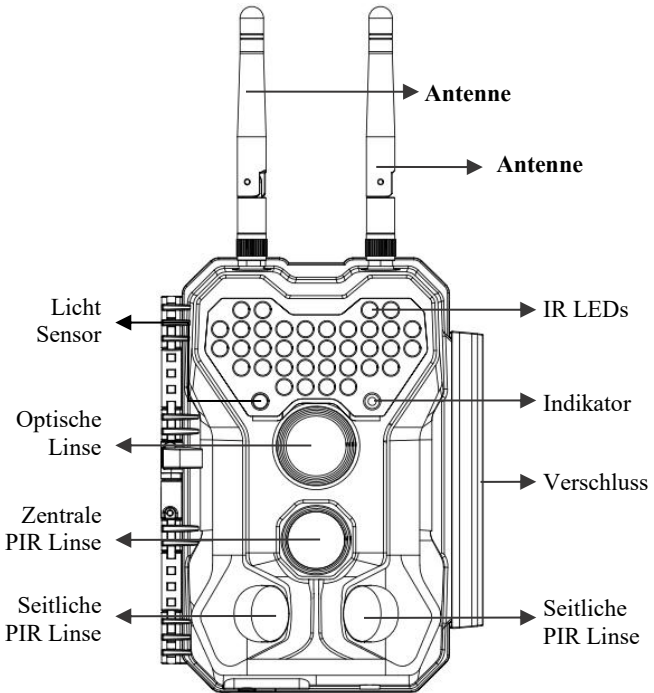

*Abb. 1: Vorderansicht*

**Installieren der Antennen:** Die Antennen befinden sich im Zubehörfach auf der rechten Seite der Verpackung. Bitte installieren Sie sie an der Schraubbasis oben an der Kamera und ziehen Sie sie fest(Abb. 1).

Die Kamera bietet die folgenden Anschlüsse für externe Geräte: USB-Anschluss und Gleichstromsteckplatz usw. (Abb. 2).



Abb. 2: Ansicht von unten

Die Kamera hat ein Sicherheitskabelloch und zwei Gurtlöcher auf der Rückseite. Führen Sie den Gurt durch die Gurtlöcher und ziehen Sie das Ende des Gurtes fest, um die Kamera sicher um den Baumstamm zu befestigen (Abb.3).

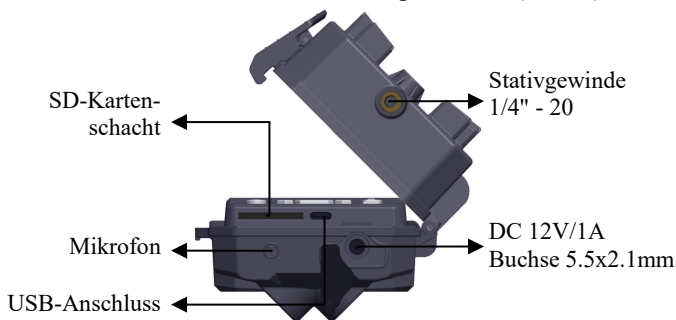

Abb. 3: Ansicht von rechts / Rückseite

Der integrierte 2,4-Zoll-LCD-Bildschirm der Kamera kann zum Betrachten von Bildern oder Videos und zur Anzeige des Menüs

dienen. Das einzigartige Tastaturdesign ermöglicht eine einfache Programmierung und Bedienung. 8 AA-Batterien werden unterstützt (*Abb. 4*).

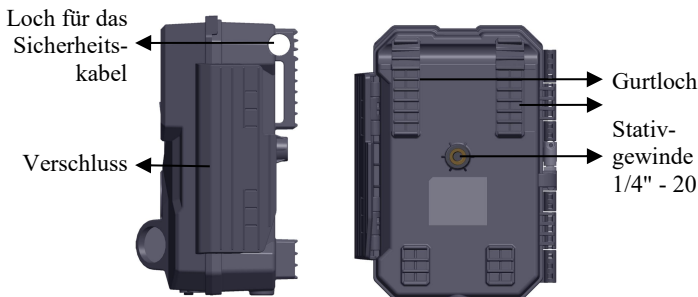

*Abb. 4: Innenansicht*

Betriebsschalter dient zum Einschalten (**ON-Modus**) oder Ausschalten der Kamera (**OFF-Modus**). Die **START**-Taste wird verwendet, um die Kamera schnell in den Überwachungsmodus zu versetzen (Bewegungserkennung) oder Zeitraffer gemäß Ihren Einstellungen (*Abb.4*). Wenn sich die Kamera im Überwachungsmodus befindet, drücken Sie die **START**-Taste, um die Kamera aufzuwecken.

## 4. BATTERIEN UND SD-KARTE EINLEGEN

### 4.1. BATTERIEN EINLEGEN

Beim Öffnen des Deckels vom Batteriefach werden Sie acht Batteriefächer finden (*Abb.5*). Für den Betrieb der Kamera müssen alle acht Batterien eingelegt sein. Achten Sie darauf, dass jede Batterie mit der richtigen Polarität eingelegt wird (negatives oder "flaches" Ende gegen die lange Feder des jeweiligen Batterieschachts).

Im **ON-Modus** wird bei niedrigem Batteriestand die Meldung "**Niedriger Batteriestand**" auf dem Bildschirm angezeigt, bitte tauschen Sie die Batterien aus. Wenn die Batterieanzeige **ROT**

leuchtet, bedeutet dies, dass die Batterien nicht in der Lage sind, die IR-LEDs nachts zu blinken, die Batterien funktionieren jedoch tagsüber noch, bis die Batterien leer sind. Wenn Sie die Nachtsicht weiterhin nutzen möchten, tauschen Sie bitte die Batterien aus.



Abb. 5: Einlegen der Batterien und der SD-Karte

#### 4.2. SD-KARTE EINSTECKEN

Legen Sie die SD-Karte ein (mit dem Netzschalter der Kamera in der Position OFF), bevor Sie die Kamera bedienen (Abb.5).

- Schieben Sie die SD-Karte mit der beschrifteten Seite nach oben in den Kartenschlitz. Ein "Klick"-Geräusch zeigt an, dass die Karte erfolgreich installiert wurde. Es wird empfohlen, **die SD-Karte über die Menüoption "Format" der Kamera zu formatieren**, bevor Sie sie zum ersten Mal verwenden, insbesondere wenn eine Karte bereits in anderen Geräten verwendet wurde.
- Um die SD-Karte herauszunehmen, drücken Sie die Karte einfach vorsichtig hinein (versuchen Sie nicht, die Karte direkt herauszuziehen, ohne sie vorher hineinzudrücken). Vergewissern Sie sich, dass die Kamera auf **OFF** geschaltet ist, bevor Sie SD-Karten oder Batterien einlegen oder entfernen.

## 5. VERWENDUNG DER KAMERA

Sobald Sie die Batterien und die SD-Karte in Ihre Kamera eingelegt haben, können Sie sie einfach nach draußen mitnehmen, bei Bedarf an einem Baum befestigen, einschalten, die **START**-Taste drücken und sie Fotos aufnehmen lassen. Wir empfehlen jedoch dringend, zunächst einige Zeit drinnen mit dem Handbuch und Ihrer Kamera zu verbringen, um sich mit den Bedienelementen vertraut zu machen. Außerdem möchten Sie wahrscheinlich auch das Datum und die Uhrzeit so einstellen, dass die Kamera sie auf die Fotos aufdruckt (oder auch nicht, das bleibt Ihnen überlassen), oder vielleicht lernen, die Kamera so einzustellen, dass sie Videoclips aufnimmt, anstatt Standfotos zu machen und einige Tipps zur Befestigung der Kamera an einem Baum lesen.

## 6. ON-, OFF- UND ÜBERWACHUNGS-MODUS

Die Kamera hat drei wesentliche Betriebsmodi:

- **OFF-Modus:** Schalter in der Position **OFF** (Die Kamera ist ausgeschaltet).
- **ON-Modus:** Schalter in der Position **ON** (Die Kamera ist eingeschaltet).
- **ÜBERWACHUNGS-Modus:** Wenn die Kamera eingeschaltet ist, drücken Sie die **START**-Taste, um den Überwachungsmodus zu aktivieren. Wenn der Bildschirm ausgeschaltet ist, geht die Kamera in den Standby-Modus und arbeitet dann entsprechend Ihren Einstellungen.

### 6.1. OFF-MODUS

Der **OFF**-Modus ist der "sichere" Modus, wenn bestimmte Vorgänge durchgeführt werden müssen, beispielsweise das Wechseln der SD-Karte oder der Batterien oder das Transportieren des Geräts. Auch wenn Sie die Kamera lagern oder nicht benutzen, schalten Sie sie auf **OFF**. Dabei ist zu

beachten, dass die Kamera im **OFF**-Modus noch ein wenig Strom verbraucht. Es ist besser, die Batterien aus dem Batteriefach zu nehmen, wenn die Kamera für längere Zeit nicht benutzt wird.

## 6.2. **ON-MODUS**

Im ON-Modus können Sie die Einstellungen der Kamera mit Hilfe des eingebauten Bildschirms überprüfen und ändern. Diese Einstellungen, die Sie durch Drücken der MENU-Taste im Menü finden, ermöglichen Ihnen die Änderung der Foto- oder Videoauflösung, des Intervalls zwischen den Fotos, das Einschalten des Zeitstempels usw (*Mehr darüber finden Sie in **Abschnitt 8 ERWEITERTE EINSTELLUNGEN***).

Auf dem eingeschalteten Bildschirm zeigt ein Informations-Display die Anzahl der aufgenommenen Bilder, den Batteriestand, den Kamera- oder Videomodus, usw.

**WICHTIGER HINWEIS:** Im ON-Modus wechselt die Kamera automatisch in den **ÜBERWACHUNGS**-Modus, wenn innerhalb von 5 Minuten keine Bedienung (Tastendruck) erfolgt. Dann wird die Kamera entsprechend Ihren Einstellungen im Menü arbeiten.

Im ON-Modus können Sie die Kamera an den USB-Anschluss eines Computers anschließen, um Ihre Bilder herunterzuladen.

## 6.3. **ÜBERWACHUNGS-MODUS**

Sie können die Kamera jederzeit einschalten, nachdem Sie die Batterien und die SD-Karte eingelegt haben. Die Kamera geht nach dem Drücken der Taste START in den **ÜBERWACHUNGS**-Modus. Wenn der Modus auf "Bewegungserkennung" eingestellt ist, startet die Kamera einen 30-sekündigen Zeitraffer-Countdown und ist dann bereit für die Aufnahme von Bildern. Wenn der Modus auf "Zeitraffer"

eingestellt ist, gibt es keinen 30-Sekunden-Countdown und die Kamera ist bereit, in den Zeitraffer-Modus zu wechseln.

Im **ÜBERWACHUNGS**-Modus ist keine manuelle Bedienung mehr nötig oder möglich (die Bedientasten reagieren nicht). Die Kamera nimmt automatisch Fotos oder Videos auf (entsprechend ihren aktuellen Einstellungen).

**Tipp:** Sie können bei Bedarf die **START**-Taste erneut drücken, um die Kamera aufzuwecken und neu zu programmieren.

## 7. WI-FI VERBINDUNG

### 7.1. Meidase Mobile App installieren

Gehen Sie zum Apple Store oder zu Google Play, um die App "**Meidase Mobile**" auf Ihrem Telefon zu installieren.

**Rechtliche Würdigung:** *Apple und das Apple-Logo sind Marken von Apple Inc. und in den USA und anderen Ländern eingetragen. Google Play und das Google Play-Logo sind Marken von Google LLC.*



**HINWEIS:** *Die in diesem Abschnitt gezeigten Screenshots dienen nur zur Veranschaulichung. Das tatsächliche Diagramm kann bei verschiedenen Versionen der App, iOS und Android abweichen.*

*Während Sie die Meidase Mobile App (im Folgenden als App bezeichnet) verwenden, gewähren Sie der App bitte Zugriff auf WLAN, Bluetooth, Speicher, Standort und Kamera Ihres Geräts und aktivieren Sie das lokale Netzwerk (bei iOS 14 oder höher), das zum Aufnehmen von Bildern und Videos erforderlich ist.*

## 7.2. Wi-Fi und Bluetooth Aktivieren

Aktivieren Sie **Wi-Fi** und **Bluetooth** auf Ihrem Mobiltelefon, bevor Sie die app öffnen. Dieser Schritt ist optional, er kann jedoch die Verbindung zwischen app und Kamera beschleunigen.

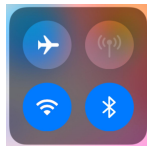

## 7.3. Fügen Sie Ihre Kamera hinzu

Stellen Sie sicher, dass Ihre Kamera eingeschaltet ist und sich in unmittelbarer Nähe (nicht mehr als 50 m) in einem offenen Bereich ohne Hindernisse wie Wände oder Glastüren befindet. Sollte die Verbindung fehlschlagen, versuchen Sie, schrittweise näher an die Kamera heranzugehen.

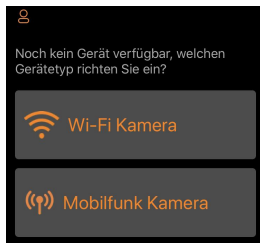

**Öffnen Sie die app**, tippen Sie auf **Wi-Fi Kamera**.

**HINWEIS:** Die app ist eine einheitliche app, unterstützt Wi-Fi-Kamera und Mobilfunkkamera (separat erhältlich).

## 7.4. Suchen Sie Ihre Kamera und verbinden

Die Kamera wird in der Liste defaultweise als ID "**Meidase P300**" angezeigt, wenn der Kameraname nicht vergeben ist. Nachdem Sie den Kameranamen in den Einstellungen festgelegt haben, wird die Kamera-ID als "XXXX" aktualisiert. (XXXX ist eine 4-stellige Auswahl, die Sie als Kameranamen

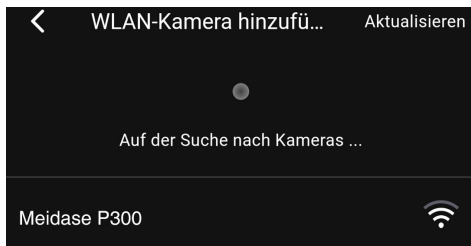

festlegen können).

Die app sucht automatisch nach allen Wi-Fi-Trail-Kameras in der Nähe, bitte stellen Sie sicher, dass sich Ihre Kamera innerhalb der Wi-Fi-Reichweite befindet. Dieser Vorgang kann bis zu 15 Sekunden dauern. Wenn kein Gerät in der Liste angezeigt wird, klicken Sie bitte auf "Aktualisieren" in der oberen rechten Ecke.

**Tippen** Sie auf diejenige, die Sie hinzufügen möchten. Dann beginnt die app mit der Verbindung zu Ihrer Kamera. Es kann bis zu 15 Sekunden dauern, um die Bluetooth- und Wi-Fi-Verbindung zwischen der app und der Kamera herzustellen. Es gibt 4 Schritte (Abbildung weggelassen):

*Schritt1: Über Bluetooth verbinden...*

*Schritt2: Gerät aktivieren...*

*Schritt3: Das Kamera Display Schaltet sich während der WLAN-Verbindung aus.WLAN wird gesucht...*

*Schritt4: Über Wi-Fi verbinden...*

Wenn eine System-Popup-Meldung erscheint, in der Sie aufgefordert werden, die Verbindung zu bestätigen oder zu starten, tippen Sie bitte auf "**Verbinden**", um die WLAN-Verbindung zuzulassen. Die Zeichenfolge "CAM8Z6\_E9316A9F2066" ist der Name des WLAN-Hotspots auf der Kamera, um die WLAN-Verbindung zuzulassen. Bei Kameras ist das Präfix CAM8Z6 festgelegt, E9316A9F2066 ist die interne Kamerakennung, die von Kamera zu Kamera unterschiedlich sein kann.

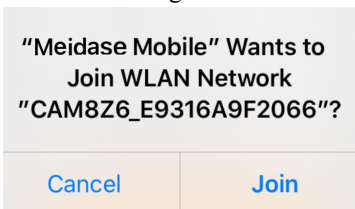

**HINWEIS:** *Auf*

*Android-Geräten können die Popup-Meldungen des Systems, die zum Zulassen der app-Verbindung zur Kamera auffordern,*

*unterschiedlich sein, da verschiedene Hersteller von Mobiltelefonen die Systemmeldung ändern und anpassen können.*

**TIPP:** *Wenn die App eine Verbindung zur Kamera herstellt, blinkt die ROTE Anzeige einmal.*

### 7.5. App Navigation

Die app bietet 4 Hauptfunktionen: **Live**, **Status**, **Einstellungen** und **Galerie**.

Tab	Einzelheiten
<b>Live</b>	Vorschau, Fotos oder Videos manuell aufnehmen. <b>Hinweis:</b> <i>Wenn Ihre Wi-Fi-Kamera verbunden ist, wird die Bewegungserkennung deaktiviert. Sie wird wieder aktiviert, wenn Sie die Wi-Fi-Kamera trennen oder die App für 90 Sekunden schließen.</i>
<b>Status</b>	Kamerastatus, einschließlich Batteriestand, Gesamtkapazität der Speicherkarte und genutzte Kapazität, Temperatur im Inneren der Kamera, Anzahl der auf der Speicherkarte gespeicherten Fotos und Videos, Kameramodell, Versionsnummer der Firmware usw.
<b>Einstellungen</b>	Anzeigen oder Programmieren von Einstellungen der Kamera, wie zum Beispiel Modus, Bildqualität, usw.
<b>Galerie</b>	Ansehen oder Herunterladen der von der Kamera aufgenommenen Fotos oder Videos.

### 7.6. Verwalten Sie Ihre Kamera

Tippen Sie auf die Kamera-ID "**Meidase P300**", um Ihre Kamera zu verwalten, einschließlich der Trennung, Entfernung der aktuellen Kamera, erneuten Verbindung oder Hinzufügen einer neuen Kamera (Abb. 6).



Abb. 6: Verwalten Sie Ihre Kamera

**HINWEIS:** Wenn die App auf dem Telefongerät geschlossen ist oder im Hintergrund läuft, beträgt die WLAN-Verbindung zwischen App und Kamera maximal 90 Sekunden. Vor Ablauf der Zeitüberschreitung können Sie die App erneut öffnen und verwenden, ohne die Verbindung wiederherzustellen. Die Kamera funktioniert jedoch nicht (erfasst keine Bewegungen), bis die WLAN-Zeitüberschreitung abgelaufen ist. Vor Ablauf der Zeitüberschreitung müssen Sie die WLAN-Verbindung manuell trennen, damit die Kamera Bewegungen erfassen kann.

## 8. ERWEITERTE EINSTELLUNGEN

Die Wildkamera wird mit vom Hersteller voreingestellten Einstellungen geliefert. Diese Einstellungen können Sie nach Ihren Wünschen ändern. Drücken Sie bei eingeschaltetem Bildschirm die **MENU**-Taste, um das Menü aufzurufen/zu verlassen. Drücken Sie die **Aufwärts-/Abwärts**-Taste, um die Markierung zu verschieben, drücken Sie die **LINKS-/RECHTS**-Taste, um die Einstellung zu ändern, und drücken Sie die **OK**-Taste, um die Änderung zu bestätigen. Vergessen Sie nicht, die **OK**-Taste zu drücken, um die Änderung zu speichern. Andernfalls wird Ihre neue Einstellung nicht gespeichert.

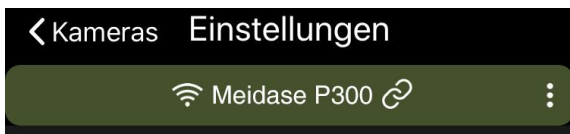
Parameter	Einstellungen	Beschreibung
<b>WIFI</b>	<b>Ein/Aus</b>	Wenn Sie <b>Ein</b> auswählen, um WiFi zu aktivieren, können Sie die Kamera über

		die App verbinden. Drücken Sie "OK", um CHX <b>NUR</b> zu ändern, wenn Sie das Gefühl haben, dass das WiFi -Signal nicht gut ist oder Sie mehrere WiFi -Kameras in der Nähe haben. Wenn Sie <b>Aus</b> auswählen, um WiFi zu deaktivieren, arbeitet die Kamera im Standalone-Modus und spart Batteriestrom.
<b>Modus</b>	Bewegungs-erkennung, Zeitraffer, Hybrid	Im Modus " <b>Bewegungserkennung</b> " nimmt die Kamera Fotos oder Videos auf, sobald sie ausgelöst wird. Im Modus " <b>Zeitraffer</b> " nimmt die Kamera in regelmäßigen Abständen Fotos oder Videos auf, je nach von Ihnen vorgenommenen Einstellungen des "Zeitrafferintervalls". Der " <b>Hybrid</b> " modus umfasst beide oben genannten.
<b>Foto oder Video</b>	<b>Foto</b> <b>Video</b> Foto+Video	Auswahl zwischen Standfotos und Videoaufnahmen.
<b>Foto-Auflösung</b>	4MP - 64MP	Wählen Sie die gewünschte Auflösung für Standbilder.
<b>Burst-Modus</b>	<b>01, 02, 03, 04, 05</b>	Wählen Sie im Kameramodus die Anzahl der aufeinanderfolgenden Fotos, die bei jedem Auslösen aufgenommen werden.
<b>Video Auflösung</b>	1296p 1080p 720p	Eine höhere Auflösung führt zu einer besseren Videoqualität, erzeugt jedoch größere Dateien, die mehr Speicherplatz auf der SD-Karte beanspruchen.
<b>Video Länge</b>	<b>10 Sekunden,</b> Optional	Wählen Sie die Länge der Videoaufzeichnung. <i>Hinweis: Es wird dringend empfohlen, die Nacht</i>

	von 3 Sek. bis 5 Min.	<i>Videolänge auf weniger als 30 Sekunden einzustellen, da die IR-LEDs mehr Batteriestrom verbrauchen.</i>
<b>Video Sound</b>	<b>Ein</b> Aus	Wenn Sie <b>EIN</b> wählen, wird das Video mit Ton aufgenommen. Drücken Sie dann die Taste "OK", um die Stufe zwischen Hoch, Mittel und Niedrig auszuwählen.
<b>Video Format</b>	<b>MP4</b> MOV	MP4 ist das gängige Format in der Videobranche. Wählen Sie MOV, falls ältere Digitalkamerasoftware mit Videos im MOV-Format arbeiten muss.
<b>PIR Intervall</b>	<b>10 Sekunden,</b> optional von 0 Sek. bis 60 Min.	Wählen Sie die kürzeste Zeitspanne aus, während der die Kamera nach der ersten Erkennung eines Wildes wartet, bis sie auf weitere Auslöser des PIR-Sensors reagiert. Während des gewählten Intervalls nimmt die Kamera keine Fotos/Videos auf. Dadurch wird verhindert, dass sich die SD-Karte mit zu vielen überflüssigen Fotos füllt. 0 bedeutet so schnell wie möglich erfassen.
<b>PIR-Empfindlichkeit</b>	<b>Hoch</b> Mittel Niedrig	Wählen Sie die Empfindlichkeit des PIR-Sensors. Die Temperatur beeinflusst die Empfindlichkeit. Die Einstellung "Hoch" ist geeignet, wenn die Umgebungstemperatur warm ist oder Sie ein entferntes Objekt erfassen oder mehr aufnehmen möchten, und die Einstellung "Mittel/Niedrig" ist hilfreich bei kaltem Wetter.

<b>Seitliche Bewegung smelder</b>	<b>Ein Aus</b>	<p>Bei der Auswahl von <b>EIN</b> werden die seitlichen Bewegungssensoren aktiviert. Dies führt zu einer schnelleren Auslösereaktionszeit und hilft bei Aufnahmen von sich schnell bewegendem Tieren. Wenn einer der beiden seitlichen Bewegungssensoren eine Bewegung erkennt, wird die Kamera voraktiviert. Wenn das Tier innerhalb des Überwachungsbereichs des mittleren Bewegungssensors tritt, beginnt die Kamera mit der Aufnahme von Fotos oder Videos, andernfalls wechselt die Kamera wieder in den Standby-Modus.</p>
<b>Bewegung stest</b>		<p>Diese Funktion hilft Ihnen, die Kamera auf Ihren Zielbereich auszurichten. Lesen Sie bitte die Details in <b>Abschnitt 9.2</b>.</p>
<b>Zeitraffer- intervall</b>	<b>Erste Drehzeit:</b> hh:mm	<p>Legen Sie die früheste Aufnahmezeit fest, nachdem der Zeitraffer- oder Hybrid <b>modus</b> aktiviert wurde. Wenn Sie früher Fotos aufnehmen möchten, empfiehlt es sich, einen späteren Zeitpunkt als die aktuelle Zeit einzustellen.</p>
	<b>Intervall:</b> Optional von 3 Sekunden bis 24 Stunden.	<p>Stellen Sie das Zeitrafferintervall ein. Es wird <b>NUR</b> wirksam, wenn der <b>Modus</b> auf Zeitraffer oder Hybrid eingestellt ist. Die Kamera nimmt automatisch Fotos/Videos gemäß dem eingestellten Intervall auf, unabhängig davon, ob der PIR-Sensor ein Wild erkannt hat. Dies ist hilfreich, wenn Sie wechselwarme Tiere wie Schlangen oder den Prozess der Blüte usw. beobachten.</p>

<b>Zeitrafferzeitraum</b>	Ein Aus	Wählen Sie <b>Ein</b> , um einen bestimmten Arbeitszeitzeitraum für den <b>Zeitraffer</b> festzulegen. Sie können bis zu 2 verschiedene Zeiträume für die Kamera einstellen, und außerhalb dieser Zeiträume nimmt sie keine Zeitrafferfotos oder -videos auf. <i><b>Hinweis:</b> Diese Option ist NUR anwendbar, wenn der Modus auf Zeitraffer oder Hybrid eingestellt ist.</i>
<b>Datum und Uhrzeit</b>	M/T/J hh:mm	M – Monat, T – Tage, J – Jahre, hh– Stunde, mm – Minute <i>Hinweis: Mit den Tasten "LINKS/RECHTS" wechseln und mit "AUF/AB" einstellen. Das Datumseingabeformat kann sich ändern. Bitte beachten Sie "Datumsformat".</i>
<b>Datumsformat</b>	T/M/J M/T/J J/M/T	Wählen Sie das Datumsformat, es wird auf dem Bildschirm und bei jeder Aufnahme angezeigt.
<b>Zeitformat</b>	<b>12 Std.</b> 24 Std.	Wählen Sie das Zeitformat, es wird auf dem Bildschirm und bei jeder Aufnahme angezeigt. 12 Std. = AM/PM
<b>Temperatureinheit</b>	°C °F	Wählen Sie die Temperatureinheit, die auf dem Bildschirm und bei jeder Aufnahme angezeigt wird.
<b>Kamera-name</b>	Ein Aus	Wenn Sie <b>EIN</b> wählen, wird ein 4 Zeichen langer Name in Form von Großbuchstaben A-Z mit den Ziffern 0-9 zugewiesen, um den Ort in den Fotos festzuhalten.
<b>Info Strip</b>	<b>Ein</b> Aus	Wenn Sie <b>Ein</b> wählen, werden bei jeder Aufnahme Datum, Uhrzeit, Temperatur und Mondphase angezeigt.

<b>Schleifen- Aufzeich- nung</b>	Ein Aus	Wenn Sie die Option <b>Ein</b> wählen, werden die ältesten Dateien mit neuen Aufnahmen überschrieben, wenn die Kapazität der SD-Karte erreicht ist. Wenn Sie die Option <b>Aus</b> wählen, hört die Kamera auf, Aufnahmen zu machen, sobald die Kapazität der SD-Karte erreicht ist.
<b>Betriebs- stunden</b>	Ein Aus	Wählen Sie <b>Ein</b> , um einen bestimmten Betriebszeitraum für die <b>Bewegungserkennung</b> festzulegen. Wenn beispielsweise die Startzeit auf 18:35 Uhr und die Endzeit auf 8:25 Uhr eingestellt ist, arbeitet die Kamera von 18:35 Uhr des aktuellen Tages bis 8:25 Uhr des nächsten Tages. Außerhalb des Zeitraums wird die Kamera nicht ausgelöst. <i>Hinweis: Diese Option ist NUR anwendbar, wenn der Modus auf Bewegungserkennung oder Hybrid eingestellt ist.</i>
<b>Passwort</b>	Ein Aus	Richten Sie ein 4-stelliges Passwort ein, um Ihre Kamera vor unbefugten Benutzern zu schützen. Wenn Sie den Code vergessen haben, können Sie sich an den Kundenservice wenden, um das Passwort zurückzusetzen.
<b>Format</b>	Ja Nein	Alle Dateien werden nach dem Formatieren der SD-Karte gelöscht. Wir empfehlen Ihnen dringend, eine Formatierung der SD-Karte durchzuführen, wenn diese zuvor in

		anderen Geräten verwendet wurde. <b><i>Achtung! Bitte stellen Sie sicher, dass die benötigten Dateien auf der SD-Karte vorher gesichert wurden!</i></b>
<b>Werkseinstellungen</b>	Ja Nein	Wenn Sie <b>Ja</b> wählen, werden alle vorherigen Einstellungen auf die Standardeinstellungen des Herstellers zurückgesetzt.
<b>Version</b>	Definiert	Anzeige der Version der Kamera.

## 9. MONTAGE UND POSITIONIERUNG

### 9.1. Montage

Nachdem Sie die Kameraeinstellungen zu Hause nach Ihren Wünschen angepasst haben, können Sie sie mit nach draußen nehmen. Achten Sie beim Einrichten für die Wildbeobachtung oder andere Outdoor-Anwendungen darauf, dass sie richtig und sicher befestigt wird. Wir empfehlen, die Kamera an einem stabilen Baum mit einem Durchmesser von ca. 15 cm zu befestigen. Positionieren Sie die Kamera 5 m von dem Bereich entfernt, den Sie überwachen möchten, und platzieren Sie sie in einer Höhe von 0.75–1 m. Für optimale Nachtergebnisse sollten sich die Motive in einem Umkreis von 3–30 m um die Kamera befinden.

Es gibt zwei Möglichkeiten, die Kamera zu befestigen: mit dem verstellbaren Befestigungsgurt oder mit der Stativbuchse.

**Hinweis:** Die Kamera verfügt an der Unterseite über eine Buchse zur Befestigung auf einem Stativ oder anderem Zubehör mit einer Standard-UNC-1/4-20-Gewindeschraube (nicht im Lieferumfang enthalten).



## 9.2. Erfassungswinkel- und Entfernungstest

Um die Wirksamkeit der Kamera bei der Überwachung des von Ihnen gewählten Bereichs zu testen, gehen Sie folgendermaßen vor:

- Schalten Sie die Kamera in den **ON**-Modus.
- Drücken Sie die **MENU**-Taste, gehen Sie zu "**Bewegungstest**". Die Kamera zählt bis zu 60 Sekunden herunter, bevor sie Bewegungen erfassen kann. *(Hinweis: Die tatsächliche Verzögerung kann kürzer sein, je nachdem, wie schnell der Bewegungssensor aktiviert wird.)*
- Schließen Sie die Kamera.
- Bewegen Sie sich vor der Kamera an verschiedenen Positionen und in verschiedenen Entfernungen innerhalb des erwarteten Überwachungsbereichs.
- Wenn die weiße Bewegungsanzeige-LED **ROT** blinkt, hat die Kamera eine Bewegung erkannt. Wenn sie nicht blinkt, befindet sich die Position außerhalb des Erfassungsbereichs. *(Hinweis: Das rote Licht blinkt nur, wenn eine Bewegung innerhalb des 60°-Erfassungswinkels des zentralen PIR-Sensors erkannt wird. Die seitlichen Sensoren haben einen 30°-Blickwinkel und werden zum Voraktivieren der Kamera verwendet; sie lösen das rote Licht nicht aus.)*
- Die Kamera nimmt Bilder auf, wenn sie eine Bewegung erkennt. Überprüfen Sie nach dem Test auf dem Bildschirm, wie oft er ausgelöst wurde, und überprüfen Sie die Bilder.

Die Ergebnisse helfen Ihnen dabei, die beste Platzierung für die Kamera zu finden. Je nach Größe der Tiere, die Sie überwachen, sollte sie idealerweise 0.75–1.5 m über dem Boden angebracht werden.

Um Fehlauflösungen durch Temperaturschwankungen oder Bewegungen in der Nähe zu vermeiden, sollten Sie die Kamera nicht auf Wärmequellen oder nahegelegene Äste und Büsche richten, insbesondere an windigen Tagen.

Installieren Sie die Kamera **NICHT** hinter Glas, da sie Bewegungen durch das Fenster nicht erkennt. Vermeiden Sie außerdem, die Kamera auf reflektierende Oberflächen zu richten.

## **10. FOTOS ODER VIDEOS ANSEHEN**

Nachdem Sie Ihre Kamera eingerichtet und montiert haben, können Sie die aufgenommenen Bilder später überprüfen. Die Kamera speichert Fotos und Videos im Ordner \DCIM\100MEDIA auf der SD-Karte. Fotos haben den Namen DSCF0001.JPG, während Videos den Namen DSCF0001.MP4 haben. Sie können MP4-Dateien auf gängigen Mediaplayern wie Windows Media Player, QuickTime und VLC abspielen.

Sie haben mehrere Möglichkeiten, die Dateien zu überprüfen:

Drücken Sie die Schaltfläche "**OK**" auf der Hauptoberfläche, um in den Wiedergabemodus zu wechseln und Fotos oder Videos direkt auf dem Kamerabildschirm anzuzeigen.

Oder verbinden Sie die Kamera bei eingeschalteter Kamera mit dem mitgelieferten USB-Kabel mit Ihrem Computer, um Dateien von der SD-Karte anzuzeigen oder herunterzuladen.

Oder stecken Sie die SD-Karte in einen SD-Kartenleser (nicht im Lieferumfang enthalten), verbinden Sie ihn mit Ihrem Computer und zeigen Sie dann Dateien an oder laden Sie sie herunter.

## **11. FEHLERBESEITIGUNG**

Wenn Ihre Kamera nicht richtig zu funktionieren scheint oder Sie Probleme mit der Foto-/Videoqualität haben, führen Sie bitte die folgenden einfachen und schnellen Schritte durch:

- Überprüfen Sie, ob die Kamera eingeschaltet ist und sich im richtigen Modus befindet.
- Formatieren Sie die SD-Karte in der Kamera oder tauschen

Sie die SD-Karte aus, da die SD-Karte ein Speichermedium ist und manchmal instabil sein kann.

- Ersetzen Sie die Batterien, wenn die Nachtsicht nicht wie erwartet zu funktionieren scheint.
- Der dunkle Hintergrund von Nachtbildern wird in der Regel durch starke Reflektionen von Hindernissen in der Nähe der Kamera verursacht. Um ein optimales Nachtbild zu erhalten, sollten Sie Hindernisse in unmittelbarer Nähe (z. B. Wände oder Baumstämme) vor der Kamera so weit wie möglich entfernen oder die Installationsposition der Kamera so anpassen, dass diese Hindernisse vermieden werden (*Abb. 7*).



*Abb. 7: Vermeiden Sie Hindernisse im Nahbereich vor der Kamera*

Ienn Ihr Gerät immer noch Probleme hat, kontaktieren Sie uns bitte unter Angabe Ihrer Bestellnummer oder überprüfen Sie auf unserer Website, **um sicherzustellen, dass Sie die neueste Firmware und app verwenden.** Wir helfen Ihnen gern und schnell weiter.

## 1. DANS LA BOÎTE

1 x Caméra, 1 x Courroie de fixation,

1 x Manuel d'instruction, 1 x Cordon USB, 2 x Antennes.

*Remarque : la carte mémoire et les piles ne sont pas incluses (fournies par l'utilisateur).*

## 2. NOTE IMPORTANTE

Nécessite huit (8) piles alcalines ou au lithium AA de 1.5 V. Pour une durée de vie optimale des piles, nous recommandons d'utiliser des piles au lithium **Energizer**.

Ne mélangez pas les anciennes et les nouvelles piles.

Ne mélangez pas les types de piles.

Il n'est pas recommandé d'utiliser des piles NiMH rechargeables (en particulier 8 piles AA de 1,2 V), car leur faible tension peut entraîner des recharges fréquentes et affecter les performances de l'appareil photo.

Retirez les piles lorsque l'appareil n'est PAS utilisé.

Nécessite une carte mémoire SDHC/SDXC pleine taille (capacité maximale 512 Go). Nous recommandons d'utiliser les cartes mémoire **SanDisk** 32 Go SDHC/Class 10 dans la caméra pour obtenir le meilleur rapport qualité-prix.

**Avant la première utilisation, veuillez formater votre carte SD dans l'appareil photo en utilisant "Formater carte" dans les paramètres du menu.**

## 3. PIÈCES ET CONTRÔLES

La caméra est équipée de 36 LEDs infrarouges à haute efficacité, de voyants LED, d'un objectif, de capteurs PIR et d'une boucle de verrouillage en vue de face (*Figure 1*). **ASTUCE** : Pendant l'utilisation, la lentille PIR noire peut être sale ou avoir des rayures, mais cela n'affecte pas les performances en raison de la conception fiable. Si vous devez le nettoyer, essayez de le souffler ou de retirer la saleté très légèrement. Veuillez ne pas

*essayer de l'essuyer, ce qui pourrait causer plus de rayures.*

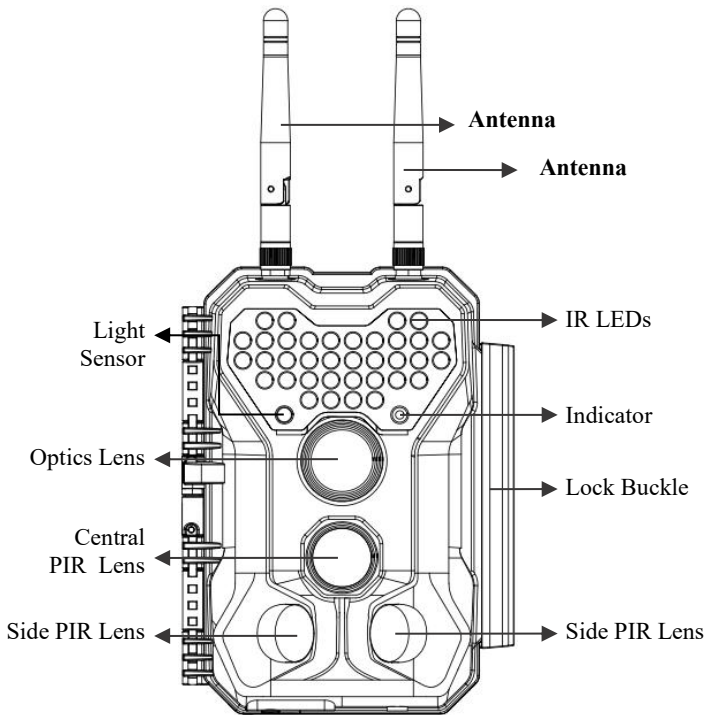

*Figure 1 : Vue de face*

**Installez des antennes :** Les antennes sont placées dans la fente pour accessoires située sur le côté droit de la boîte d'emballage. Veuillez visser les antennes dans la base de montage située sur le dessus de la caméra et les serrer (*Figure 1*).

La caméra fournit les connexions suivantes pour les périphériques externes : Port USB et fente d'alimentation DC, etc (*Figure 2*).

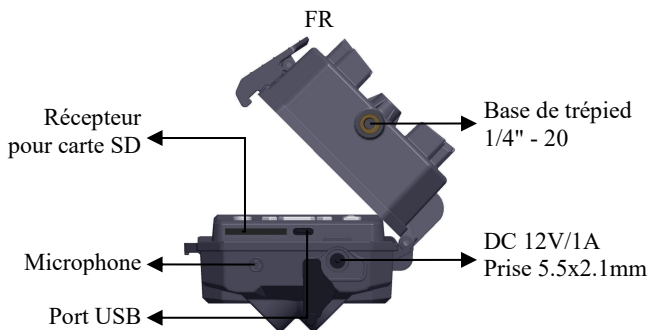

Figure 2 : Vue de dessous

La caméra a un trou pour câble de sécurité et deux trous pour sangle à l'arrière. La sangle peut être passée à travers les trous de la sangle et fixée solidement autour du tronc de l'arbre en tirant fermement sur l'extrémité de la sangle (Figure 3).

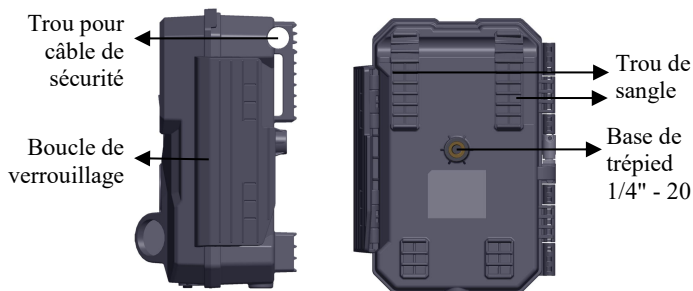

Figure 3 : Vue de droite/Vue arrière

L'appareil photo dispose d'un écran LCD intégré de 2,4 pouces, qui peut être utilisé pour visualiser des images ou des vidéos et pour l'affichage des menus, et d'une conception de clavier unique pour une programmation et une utilisation faciles, 8 emplacements pour piles AA sont pris en charge (Figure 4).



Figure 4 : Vue intérieure

Un interrupteur d'alimentation est utilisé pour allumer (mode **ON**) ou éteindre la caméra (mode **OFF**). Un bouton **START** est utilisé pour mettre rapidement la caméra en mode surveillance (détection de mouvement) ou intervalle de temps selon vos paramètres (Figure 4). Lorsque la caméra est en mode surveillance, appuyez sur le bouton **START** pour réveiller la caméra.

## 4. INSTALLATION DES PILES ET DE LA CARTE SD

### 4.1. INSTALLATION DES PILES

Après avoir ouvert le couvercle du compartiment des piles, vous verrez que la caméra dispose de huit emplacements pour les piles (Figure 5). Huit piles doivent être installées pour que l'appareil fonctionne. Veillez à insérer chaque pile en respectant la polarité (extrémité négative ou "plate" contre le long ressort de chaque logement de pile).

En mode **ON**, lorsque le niveau de charge des piles devient faible, le message "**Pile Faible**" s'affiche à l'écran, veuillez remplacer les piles. Si l'indicateur de batterie s'affiche en **ROUGE**, cela signifie que les batteries ne sont pas capables de fonctionner. Les LED IR clignotent la nuit, mais les batteries

fonctionnent toujours pendant la journée jusqu'à ce qu'elles soient épuisées. Si vous souhaitez continuer la vision nocturne, veuillez remplacer les piles.



Figure 5 : Installation des piles et de la carte SD

#### 4.2. INSERTION DE LA CARTE SD

Insérez la carte SD (avec l'appareil photo éteint) avant de commencer à utiliser l'appareil photo (*Figure 5*).

- Insérez la carte SD dans la fente pour carte avec son étiquette vers le haut. Un "clic" indique que la carte est correctement installée. Il est recommandé de formater la carte SD à l'aide du paramètre "**Formater carte**" de l'appareil photo dans les paramètres du menu avant de l'utiliser pour la première fois, en particulier lorsqu'une carte a été utilisée dans d'autres appareils.
- Pour retirer la carte SD, poussez simplement doucement la carte (n'essayez pas de la retirer sans l'avoir enfoncée au préalable). Assurez-vous que l'alimentation de la caméra est coupée avant d'insérer ou de retirer des cartes SD ou des piles.

### 5. UTILISATION DE LA CAMÉRA

Une fois les piles et la carte SD installées dans votre appareil

photo, vous pouvez simplement l'emporter à l'extérieur, l'accrocher à un arbre si nécessaire, l'allumer, appuyer sur le bouton **START** et le laisser prendre des photos. Cependant, nous vous recommandons vivement de passer un peu de temps à l'intérieur avec le manuel et votre appareil photo pour vous familiariser avec les commandes. A tout le moins, vous voudrez probablement régler la date et l'heure pour que la caméra les imprime (ou non - c'est votre choix) sur vos photos au fur et à mesure qu'elles sont prises, apprendre à configurer la caméra pour filmer des clips vidéo à la place de photos fixes si vous le souhaitez, et lire quelques conseils pour la monter sur un arbre.

## 6. LES MODES OFF, ON ET SURVEILLANCE

La caméra dispose de trois modes de fonctionnement de base :

- Mode **OFF**: interrupteur d'alimentation en position **OFF** (la caméra est éteinte).
- Mode **ON**: interrupteur d'alimentation en position **ON** (la caméra est sous tension et son écran est allumé).
- Mode **SURVEILLANCE**: lorsque la caméra est allumée, appuyez sur le bouton **START** pour accéder au mode de surveillance. Lorsque l'écran est éteint, la caméra entre en veille et fonctionnera selon vos paramètres.

### 6.1. *MODE OFF*

Le mode **OFF** est le mode "sûr" lorsque des actions doivent être effectuées, par exemple pour remplacer la carte SD ou les piles, ou pour transporter l'appareil. Et bien sûr, lorsque vous rangez ou n'utilisez pas la caméra, vous la mettez en mode **OFF**. Veuillez noter qu'en mode **OFF**, la caméra consomme peu d'énergie. C'est une bonne idée de retirer les piles du compartiment à piles si vous n'utilisez pas la caméra pendant une longue période.

### 6.2. *MODE ON*

En mode **ON**, vous pouvez vérifier et modifier les réglages de la

caméra à l'aide de son écran intégré. Ces réglages, qui se trouvent dans le menu en appuyant sur la touche **MENU**, vous permettent de modifier la résolution des photos ou des vidéos, l'intervalle entre les photos, d'activer l'impression de l'heure, etc. (*Pour en savoir plus, consultez la **section 8 RÉGLAGES AVANCÉS***).

Sur l'écran, vous verrez un écran d'information qui indique le nombre de photos prises, le niveau des piles, le mode appareil photo ou vidéo, etc.

**ATTENTION** : En mode **ON**, la caméra passe automatiquement en mode **SURVEILLANCE** si aucune opération (pression de touche) n'est effectuée dans les **5** minutes. Ensuite, la caméra fonctionnera selon vos réglages dans le menu.

En mode **ON**, vous pouvez connecter la caméra au port USB d'un ordinateur pour télécharger vos images.

### **6.3. MODE SURVEILLANCE**

À tout moment après l'insertion des piles et de la carte SD, vous pouvez allumer la caméra. Lorsque vous appuyez sur le bouton **START**, la caméra passe en mode **SURVEILLANCE**. Si, dans les paramètres, le mode est réglé sur "Détection de mouvement", la caméra effectue un compte à rebours de 30 secondes, puis est prête à capturer des images. Si le mode est réglé sur "Intervalle de temps", il n'y aura pas de décompte de 30 secondes et la caméra sera prête à passer en mode Intervalle de temps.

Une fois en mode **SURVEILLANCE**, aucune commande manuelle n'est nécessaire ou possible (les touches de commande n'ont aucun effet). La caméra prendra des photos ou des vidéos automatiquement (en fonction de ses paramètres actuels).

**ASTUCE** : Vous pouvez appuyer à nouveau sur la touche **START**

pour réveiller la caméra et reprogrammer votre caméra si nécessaire.

## 7. CONNEXION Wi-Fi

### 7.1. Installer l'application "Meidase Mobile"

Accédez à l'Apple Store ou à Google Play pour installer l'application "Meidase Mobile" sur votre téléphone.

*Attribution légale : Apple et le logo Apple sont des marques commerciales d'Apple Inc, déposées aux États-Unis et dans d'autres pays. Google Play et le logo Google Play sont des marques commerciales de Google LLC.*



***NREMARQUE** : les captures d'écran présentées dans cette section sont uniquement à titre indicatif. Le schéma réel sur différentes versions de l'application, iOS et Android, peut différer.*

*Pendant l'utilisation de l'application Meidase Mobile (appelée application), veuillez accorder à l'application l'accès au Wi-Fi, au Bluetooth, au stockage, à la localisation et à l'appareil photo de votre appareil, et activer le réseau local (si vous utilisez iOS 14 ou une version ultérieure), qui sont nécessaires pour prendre des photos et des vidéos.*

### 7.2. Activer le Wi-Fi et le Bluetooth

Activer le **Wi-Fi** et le **Bluetooth** sur votre téléphone mobile avant d'ouvrir l'app. Cette étape est facultative, mais elle peut accélérer la connexion entre l'app et l'appareil photo.

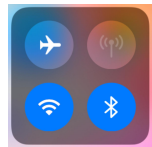

### 7.3. Ajouter votre caméra

Assurez-vous que votre caméra est allumée et à courte portée (pas plus de 50 m) dans un espace dégagé, sans obstacles tels que murs ou portes vitrées. Si la connexion échoue, essayez de vous rapprocher progressivement de la caméra.

Ouvrez l'application, appuyez sur **Caméra Wi-Fi**.



**REMARQUE :** L'application est une application unifiée, prend en charge la caméra Wi-Fi et la caméra cellulaire (vendues séparément).

### 7.4. Recherchez votre caméra et votre lien

Par défaut, dans la liste, la caméra sera indiquée comme ID "**Meidase P300**" si le nom de la caméra n'est pas attribué. Après avoir défini le nom de la caméra dans les paramètres, l'ID de la caméra sera mis à jour en tant que "XXXX" (XXXX est un choix de 4 caractères, vous pouvez définir le nom de votre caméra).

L'app recherche automatiquement toutes les caméras Wi-Fi à proximité, assurez-vous que votre caméra se trouve dans la



portée Wi-Fi. Ce processus peut prendre jusqu'à 15 secondes. Si aucun appareil n'apparaît dans la liste, veuillez cliquer sur le bouton Actualiser dans le coin supérieur droit.

Appuyez sur celui que vous voulez ajouter. L'app commence à se connecter à votre appareil photo. Cela peut prendre jusqu'à 15 secondes pour établir la connexion Bluetooth et Wi-Fi entre l'app et l'appareil photo. Il y a 4 étapes (Illustration omise) :

*Étape 1 - Connexion par Bluetooth...*

*Étape 2 - Activation de la caméra...*

*Étape 3 - Recherche Wi-Fi..L'écran de la camera s'eteint pendant la connexion Wi-Fi.*

*Étape 4 - Connexion via Wi-Fi...*

Si un message contextuel du système s'affiche vous demandant de confirmer la connexion ou de démarrer, appuyer sur **'Rejoindre'** pour autoriser la connexion Wi-Fi. La chaîne "CAM8Z6\_E9316A9F2066" est le nom du point d'accès Wi-Fi sur la caméra pour autoriser la connexion Wi-Fi. Parmi les caméras, le préfixe CAM8Z6 est fixe, E9316A9F2066 est l'identifiant interne de la caméra qui peut varier d'une caméra à l'autre.

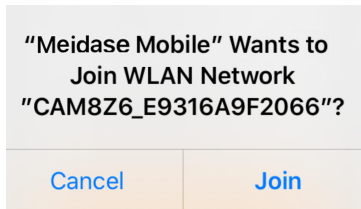

**REMARQUE** : sur les appareils Android, vous pouvez rencontrer différents messages contextuels système demandant l'autorisation de connecter l'application à l'appareil photo, car les fabricants de téléphones mobiles personnalisent et modifient souvent ces invites système.

**ASTUCE** : lorsque l'application se connecte à l'appareil photo, le voyant ROUGE clignote une fois.

### 7.5. App de navigation

L'application fournit 4 fonctionnalités principales : **Direct, Statut, Paramètres et Galerie.**

Tab	Détails
<b>Direct</b>	Prévisualisation, prise manuelle de photos ou de vidéos. <i>Remarque : Lorsque votre caméra Wi-Fi est connectée, la détection de mouvement est désactivée. Il sera à nouveau activé lorsque vous déconnecterez votre caméra Wi-Fi ou fermerez l'application pendant 90 secondes.</i>
<b>Statut</b>	État de l'appareil photo, notamment le niveau de la batterie, la capacité et la taille de la carte SD utilisée, la température interne de l'appareil, le nombre de photos et de vidéos stockées sur la carte SD, le modèle de l'appareil, le numéro de version du microprogramme, etc.
<b>Paramètres</b>	Afficher ou programmer les paramètres de l'appareil photo, tels que le mode, la qualité de l'image, etc.
<b>Galerie</b>	Examinez ou téléchargez les photos ou les vidéos que l'appareil photo a prises.

## 7.6. Gérez votre caméra

Appuyez sur l'ID de la caméra "**Meidase P300**" pour gérer votre caméra, notamment la déconnexion, la suppression de la caméra actuelle, la reconnexion ou l'ajout d'une nouvelle caméra (Figure 6).



Figure 6 : Gérez votre caméra

**REMARQUE** : sur le téléphone, lorsque l'application est fermée ou s'exécute en arrière-plan, la connexion Wi-Fi entre

*l'application et l'appareil photo expire au bout de 90 secondes au maximum. Avant l'expiration du délai, vous pouvez rouvrir l'application et l'utiliser sans vous reconnecter. Cependant, l'appareil photo ne fonctionnera pas (ne capturera pas les mouvements) tant que le délai d'expiration du Wi-Fi n'est pas écoulé. Avant l'expiration du délai, vous devez déconnecter le Wi-Fi manuellement pour permettre à l'appareil photo de capturer les mouvements.*

## 8. PARAMÈTRES AVANCÉS

La caméra est livrée avec des réglages constructeur prédéfinis. Vous pouvez modifier ces paramètres pour les adapter à vos besoins. Une fois l'écran de la caméra allumé, appuyez sur la touche "**MENU**" pour entrer/sortir du menu. Appuyez sur la touche **HAUT/BAS** pour déplacer le marqueur, appuyez sur la touche **GAUCHE/DROITE** pour modifier le paramètre, et appuyez sur la touche **OK** pour confirmer la modification. N'oubliez jamais d'appuyer sur la touche **OK** pour enregistrer la modification. Sinon, vous perdrez votre nouveau réglage.

Paramètre	Valeurs	Description
<b>WIFI</b>	<b>Activé</b> Désactivé	En sélectionnant <b>Activé</b> pour activer le Wi-Fi, vous pouvez utiliser l'application pour connecter la caméra. Appuyez sur " <b>OK</b> " pour modifier CHX UNIQUEMENT lorsque vous sentez que le signal Wi-Fi n'est pas bon ou que vous avez plusieurs caméras Wi-Fi à proximité. En sélectionnant <b>Désactivé</b> pour désactiver le Wi-Fi, la caméra fonctionnera en mode autonome et économisera la batterie.

<b>Mode</b>	Détection de mouvement, Intervalle de temps, Hybride	En mode <b>Détection de mouvement</b> , la caméra prend des photos ou des vidéos une fois déclenchée. En mode <b>Intervalle de temps</b> , la caméra prend des photos ou des vidéos périodiquement en fonction de votre paramètre prédéfini "Intervalle de temps". Le mode <b>Hybride</b> inclut les deux ci-dessus.
<b>Photo ou vidéo</b>	<b>Photo</b> Vidéo Photo+Vidéo	Sélectionnez si des photos ou des clips vidéo sont pris.
<b>Taille de la photo</b>	4MP - 64MP	Sélectionnez la résolution souhaitée pour les photos fixes.
<b>Rafale d'images</b>	01, 02, 03, 04, 05	Sélectionnez le nombre de photos prises en séquence par déclenchement.
<b>Taille de la vidéo</b>	1296p 1080p 720p	Une résolution plus élevée produit des vidéos de meilleure qualité, mais crée des fichiers plus volumineux qui occupent davantage de capacité de la carte SD.
<b>Durée de la vidéo</b>	<b>10 secondes</b> , en option de 3s à 5min.	Sélectionnez la durée d'enregistrement vidéo. <i>Remarque : il est fortement recommandé de régler la durée de la vidéo de nuit sur moins de 30 secondes car les LED IR consommeront plus d'énergie de la batterie.</i>
<b>Son vidéo</b>	<b>Activé</b> Désactivé	La sélection de <b>Activé</b> enregistrera la vidéo avec du son. Appuyez ensuite sur le bouton "OK" pour sélectionner le niveau parmi Haute, Normale et Basse.
<b>Format vidéo</b>	<b>MP4</b> MOV	MP4 est le format le plus utilisé dans l'industrie vidéo. Sélectionnez MOV si un logiciel d'appareil photo numérique

		existant doit travailler avec des vidéos au format MOV.
<b>Intervalle PIR</b>	<b>10 secondes</b> , en option de 0s à 60min.	Sélectionnez la durée la plus courte que doit attendre la caméra avant de répondre à tout déclenchement ultérieur du capteur PIR après la première détection d'un gibier. Pendant l'intervalle sélectionné, la caméra ne prendra pas de photos/vidéos. Cela empêche la carte SD de se remplir de trop d'images redondantes. 0 signifie capturer aussi vite que possible.
<b>Sensibilité PIR</b>	<b>Haute</b> Normale Basse	Sélectionnez la sensibilité du capteur PIR. La température affecte la sensibilité. Le réglage Haute convient lorsque la température ambiante est chaude ou que vous souhaitez capturer un objet éloigné ou en capturer davantage, et le réglage Normale/Basse est utile par temps froid.
<b>Détecteurs de mouvement latéral</b>	Activé <b>Désactivé</b>	Sélectionner <b>Activé</b> activera les détecteurs de mouvement latéraux. Cela apporte des vitesses de déclenchement plus rapides et aide à photographier les animaux en mouvement rapide. Lorsque l'un des deux capteurs de mouvement latéraux détecte un événement de mouvement, la caméra est pré-activée. Pendant que l'animal entre dans la zone de détection du capteur de mouvement central, la caméra commencera à prendre des photos ou des vidéos. Sélectionnez <b>Désactivé</b> pour économiser la batterie.
<b>Test de mouvement</b>		Cette fonction vous aide à orienter la caméra vers votre zone cible. Veuillez vous reporter aux détails de la <b>section 9.2</b> .

<b>Intervalle de temps</b>	<b>Première prise de vue</b>	Définissez l'heure de la première prise de vue après l'activation du <b>mode</b> Intervalle de temps ou Hybride. Si vous souhaitez obtenir des photos plus tôt, il est recommandé de régler cette heure plus tard que l'heure actuelle.
	<b>Intervalle</b> , en option de 3s à 24h.	Définir l'intervalle de temps. Cela prend effet <b>UNIQUEMENT</b> lorsque le <b>mode</b> est défini sur Intervalle de temps ou Hybride. L'appareil prend automatiquement des photos/vidéos selon l'intervalle défini, que le capteur PIR ait ou non détecté du gibier. Cette option est utile pour observer des animaux à sang froid comme les serpents, ou le processus de floraison, etc.
<b>Période de laps de temps</b>	Activé Désactivé	Sélectionnez <b>Activé</b> pour définir une période de temps de travail spécifique pour le mode <b>Time Lapse</b> . Vous pouvez définir jusqu'à 2 périodes de temps différentes pour l'appareil photo, et il ne capturera pas de photos (ou de vidéos) en accéléré en dehors de ces périodes. <i>Remarque : cette option est applicable UNIQUEMENT si le mode est défini sur "Time Lapse" ou "Hybride".</i>
<b>Date et Heure</b>	M/J/A hh:mm	M – Mois, J – Jour, A – Année hh – Heure, mm – Minute <i>Remarque : utilisez la touche "GAUCHE/DROITE" pour changer, utilisez la touche "HAUT/BAS" pour régler. Le format de saisie de la date peut changer. Veuillez vous reporter à la section "Format de la date".</i>
<b>Format de la date</b>	J/M/A M/J/A A/M/J	Sélectionnez le format de date qui sera affiché à l'écran et à chaque capture.

<b>Format de l'heure</b>	<b>12 h.</b> 24 h.	Sélectionnez le format de l'heure qui sera affiché à l'écran et à chaque capture. 12h - AM/PM
<b>Unité de température</b>	°C °F	Sélectionnez l'unité de température qui sera affichée à l'écran et à chaque capture.
<b>Nom de la caméra</b>	Activé <b>Désactivé</b>	Sélectionnez <b>Activé</b> pour attribuer un champ de 4 caractères de long sous la forme de majuscules A-Z, 0-9 pour enregistrer l'emplacement sur les photos.
<b>Bande d'informations</b>	<b>Activé</b> Désactivé	Sélectionnez <b>Activé</b> pour afficher la date, l'heure, la température et la phase de lune sur chaque capture.
<b>Enregistrement en boucle</b>	Activé <b>Désactivé</b>	La sélection de l'option <b>Activé</b> entraînera l'écrasement des fichiers les plus anciens par de nouvelles captures lorsque la carte SD atteint sa capacité. Avec l'option <b>Désactivé</b> sélectionnée, l'appareil photo arrête de capturer des images une fois que la carte SD atteint sa capacité.
<b>Heures d'activité</b>	Activé <b>Désactivé</b>	Sélectionnez <b>Activé</b> pour définir une période de fonctionnement spécifique pour la Détection de Mouvement. Par exemple, si l'heure de début est définie à 18h35 et l'heure de fin à 8h25, la caméra fonctionnera de 18h35 le jour en cours à 8h25 le jour suivant. En dehors de cette période, la caméra ne sera pas déclenchée. <i>Remarque : cette option est applicable UNIQUEMENT si le mode est défini sur "Détection de mouvement" ou "Hybride".</i>

<b>Mot de passe</b>	Activé <b>Désactivé</b>	Configurez un mot de passe à 4 chiffres pour protéger votre caméra des utilisateurs non autorisés. Si le code est perdu, vous pouvez contacter le support client pour réinitialiser le mot de passe.
<b>Formater carte</b>	Oui <b>Non</b>	Tous les fichiers seront détruits après le formatage de la carte SD. Nous recommandons fortement que vous formattiez la carte SD si elle a été utilisée dans d'autres appareils auparavant. <b><i>Attention : assurez-vous d'abord que les fichiers de la carte SD que vous désirez conserver ont été archivés !</i></b>
<b>Remise à zéro</b>	Oui <b>Non</b>	Sélectionner <b>Oui</b> ramènera tous vos paramètres précédents aux valeurs par défaut du fabricant.
<b>Version</b>	Défini	Afficher la version de la caméra.

## 9. MONTAGE ET POSITIONNEMENT

### 9.1. Montage

Après avoir réglé les paramètres de la caméra selon vos préférences à la maison, vous pouvez l'emporter à l'extérieur. Lorsque vous l'installez pour la reconnaissance du gibier ou d'autres utilisations en extérieur, assurez-vous de la monter correctement et en toute sécurité. Nous vous recommandons de monter la caméra sur un arbre solide d'un diamètre d'environ 15 cm. Positionnez la caméra à 5 m de la zone que vous souhaitez surveiller et placez-la à une hauteur de 0.75 à 1 m. Pour obtenir les meilleurs résultats de nuit, gardez les sujets à 3-30 m de la caméra.

Il existe deux façons de monter la caméra à l'aide de la sangle de montage réglable ou de la douille pour trépied.

**Remarque :** la caméra est dotée d'une douille en bas pour le montage sur un trépied ou d'autres accessoires avec une vis à filetage UNC 1/4-20 standard (non incluse).



## 9.2. Test d'angle et de distance de détection

Pour tester l'efficacité de la caméra dans la surveillance de la zone choisie, procédez comme suit :

- Basculez l'appareil photo en mode **ON**.
- Sélectionnez "**Test de mouvement**" dans le menu. La caméra comptera à rebours jusqu'à 60 secondes avant de pouvoir capturer un mouvement. (*Remarque : le délai réel peut être plus court, en fonction de la rapidité avec laquelle le capteur de mouvement s'active.*)
- Fermez la porte de la caméra.
- Faites des mouvements devant la caméra à différentes positions et distances dans la zone de surveillance prévue.
- Lorsque le voyant LED blanc de l'indicateur de mouvement clignote en **ROUGE**, la caméra a détecté un mouvement. S'il ne clignote pas, la position est en dehors de la plage de détection. (*Remarque : le voyant rouge ne clignote que lorsqu'un mouvement est détecté dans l'angle de détection de 60° du capteur PIR central. Les capteurs latéraux ont un angle de vue de 30° et sont utilisés pour préactiver la caméra ; ils ne déclenchent pas le voyant rouge.*)
- La caméra prendra des photos lorsqu'elle détectera un mouvement. Après le test, vérifiez l'écran pour voir combien de fois il a été déclenché et examinez les images.

Les résultats vous aideront à trouver le meilleur emplacement pour la caméra. Idéalement, elle doit être montée à 0.75-1.5 m

du sol, selon la taille des animaux que vous surveillez.

Pour éviter les faux déclenchements dus aux changements de température ou aux mouvements à proximité, évitez de pointer la caméra vers des sources de chaleur ou des branches et buissons à proximité, en particulier les jours de vent.

N'installez **PAS** la caméra derrière une vitre, car elle ne détectera pas les mouvements à travers la fenêtre. Évitez également de diriger la caméra vers des surfaces réfléchissantes.

## 10. VOIR DES PHOTOS OU DES VIDÉOS

Après avoir configuré et monté votre caméra, vous pouvez consulter les images capturées ultérieurement. La caméra stocke les photos et les vidéos dans le dossier \DCIM\100MEDIA sur la carte SD. Les photos sont nommées DSCF0001.JPG, tandis que les vidéos sont nommées DSCF0001.MP4. Vous pouvez lire les fichiers MP4 sur des lecteurs multimédias courants tels que Windows Media Player, QuickTime et VLC.

Vous disposez de plusieurs options pour consulter les fichiers : Appuyez sur le bouton "OK" dans l'interface principale pour accéder au mode de lecture et visualiser les photos ou les vidéos directement sur l'écran de l'appareil photo.

Ou avec l'appareil photo allumé, connectez-le à votre ordinateur à l'aide du câble USB fourni pour visualiser ou télécharger des fichiers depuis la carte SD.

Ou insérez la carte SD dans un lecteur de carte SD (*non inclus*), connectez-le à votre ordinateur, puis visualisez ou téléchargez des fichiers.

## 11. DÉPANNAGE

Si votre caméra ne semble pas fonctionner correctement ou si vous avez des problèmes de qualité photo/vidéo, veuillez effectuer ces vérifications simples et rapides :

- Assurez-vous que la caméra est sous tension et dans le bon

mode.

- Formatez la carte SD dans la caméra ou remplacez-la, car la carte SD est un support de stockage qui peut parfois être instable.
- Remplacez les piles si la vision nocturne ne semble pas fonctionner comme prévu.
- Le fond sombre des images de nuit est généralement causé par de fortes réflexions des obstacles proches de la caméra. Pour obtenir la meilleure image de nuit, veuillez supprimer autant que possible les obstacles rapprochés (tels que les murs ou les troncs d'arbres) devant la caméra, ou ajustez la position d'installation de votre caméra pour éviter ces obstacles (*Figure 7*).



*Figure 7 : Évitez les obstacles rapprochés devant la caméra*

Si votre appareil rencontre toujours des difficultés, veuillez nous contacter en nous fournissant votre numéro de commande, ou **vérifiez sur le site Web que vous utilisez le dernier micrologiciel et l'application.** Soyez assuré que nous ferons le nécessaire pour vous satisfaire.

## 1. CONTENUTO DELLA CONFEZIONE

1 x Fotocamera, 1 x Cinghia di montaggio,  
1 x Manuale d'istruzioni, 1 x Cavo USB, 2 x Antenne.

*Nota: La scheda di memoria e le batterie non sono incluse (fornite dall'utente).*

## 2. NOTA IMPORTANTE

Richiede otto (8) batterie alcaline o al litio AA da 1.5 V. Per una durata ottimale delle batterie, consigliamo di utilizzare batterie al litio **Energizer**.

Non mischiare batterie vecchie e nuove. Non mischiare tipi diversi di batterie.

Non è consigliabile utilizzare batterie ricaricabili NiMH (in particolare 8 AA da 1,2 V), poiché la loro bassa tensione può causare ricariche frequenti e influire sulle prestazioni della fotocamera.

Rimuovere le batterie quando la fotocamera NON è in uso.

Richiede una scheda di memoria SDHC/SDXC full-size (capacità massima 512 GB). Si consiglia di utilizzare le schede di memoria **SanDisk** SDHC Classe 10 da 32GB nella fotocamera per ottenere la migliore rapporto qualità-prezzo.

**Prima del primo utilizzo, formattare la scheda SD nella fotocamera utilizzando "Formato" nelle impostazioni del menu.**

## 3. COMPONENTI E CONTROLLI

La fotocamera è dotata di 36 LED a infrarossi ad alta efficienza, indicatori LED, lenti, sensori PIR e fibbia di blocco nella vista frontale (*Figura 1*). **SUGGERIMENTO:** Durante l'uso, la lente PIR nera potrebbe essere sporca o graffiata, tuttavia ciò non influisce sulle prestazioni grazie al design affidabile. Se è necessario pulirla, si prega di provare a soffiarla via o

*rimuovere delicatamente la sporcizia. Si prega di non cercare di strofinarla, poiché potrebbe causare ulteriori graffi.*

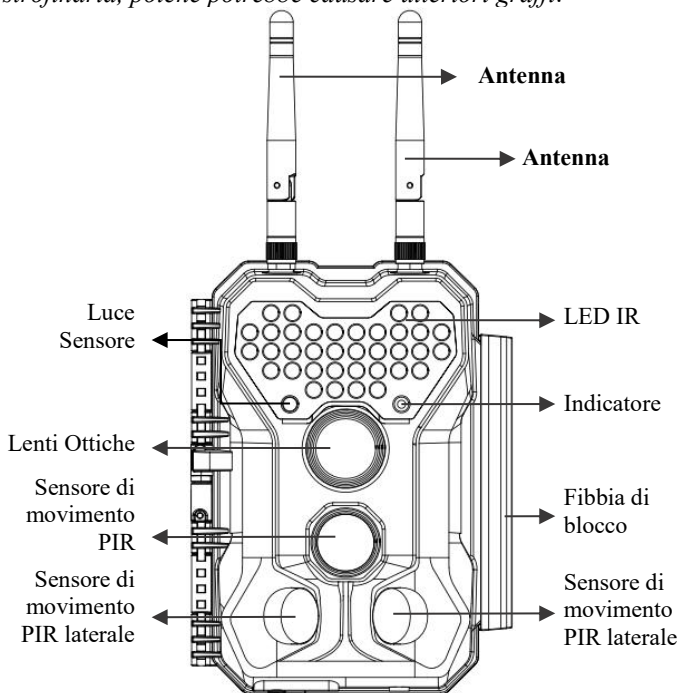

*Figura 1: Vista frontale*

**Installare le antenne :** Le antenne sono posizionate nello slot per accessori sul lato destro della confezione. Avvitare le antenne nella base di montaggio sulla parte superiore della fotocamera e serrarle(*Figura 1*).

La fotocamera fornisce le seguenti connessioni per dispositivi esterni: Porta USB e slot di alimentazione CC ecc. (*Figura 2*).



Figura 2: Vista dal basso

La fotocamera ha due fori per il cinturino sul retro. La cinghia può essere infilata attraverso i fori della cinghia e fissata saldamente attorno al tronco dell'albero tirando saldamente l'estremità della cinghia (Figura 3).

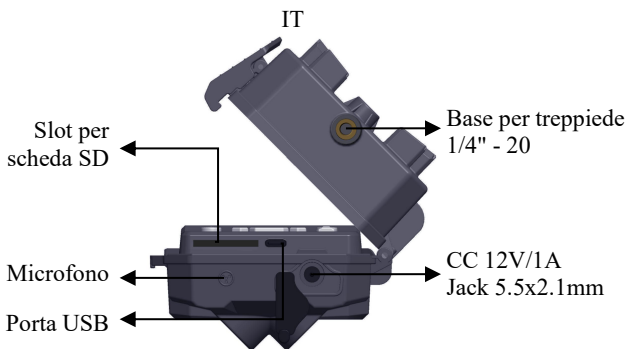

Figura 3: Vista destra/posteriore

La fotocamera incorpora uno schermo LCD da 2,4 pollici, che può essere utilizzato per rivedere immagini o video e visualizzare menu, e un layout di tastiera unico per una facile programmazione e funzionamento, con supporto per 8 batterie AA (Figura 4).

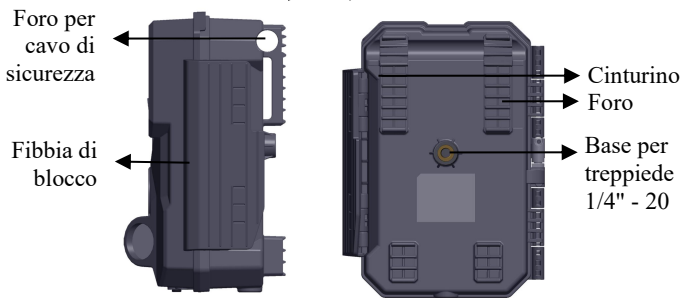

Figura 4: Vista interna

L'interruttore di alimentazione viene utilizzato per accendere (modalità **ON**) o spegnere (modalità **OFF**) la fotocamera. Il pulsante **START** viene utilizzato per commutare rapidamente la fotocamera in modalità di sorveglianza (rilevamento di movimento) o time lapse a seconda delle impostazioni (Figura 4). Quando la fotocamera è in modalità sorveglianza, premere il pulsante **START** per attivare la fotocamera.

## 4. INSTALLAZIONE BATTERIE E SCHEDA SD

### 4.1. Installazione della batteria

Dopo aver aperto il coperchio del vano batteria, vedrai che la fotocamera ha otto slot per batteria (Figura 5). È necessario inserire otto batterie cariche affinché la fotocamera funzioni. Assicurati di inserire ogni batteria rispettando la polarità corretta (estremità negativa o "piatta" contro la molla lunga in ogni slot della batteria).

In modalità **ON**, quando il livello di carica della batteria è basso, sullo schermo apparirà il messaggio "**Batteria scarica**", sostituire le batterie. Se l'indicatore della batteria è **ROSSO**, significa che le batterie non sono in grado di azionare i LED IR durante la notte; tuttavia, le batterie continuano a funzionare

durante il giorno finché non si scaricano. Se si desidera continuare la visione notturna, sostituire le batterie.



Figura 5: Installazione delle batterie e della scheda SD

#### 4.2. Inserire scheda sd

Inserire la scheda SD (con la fotocamera spenta), prima di iniziare a utilizzare la fotocamera (Figura 5).

- Inserire la scheda SD nello slot con l'etichetta rivolta verso l'alto. Un "clic" indica che la scheda è stata inserita correttamente. Si consiglia di formattare la scheda SD utilizzando l'opzione di menu "**Formato**" della fotocamera prima del primo utilizzo, soprattutto quando la scheda è stata precedentemente utilizzata in altri dispositivi.
- Per rimuovere la scheda SD, è sufficiente spingere delicatamente la scheda (non tentare di rimuoverla senza prima premere). Assicurati che la fotocamera sia spenta prima di inserire o rimuovere le schede SD o le batterie.

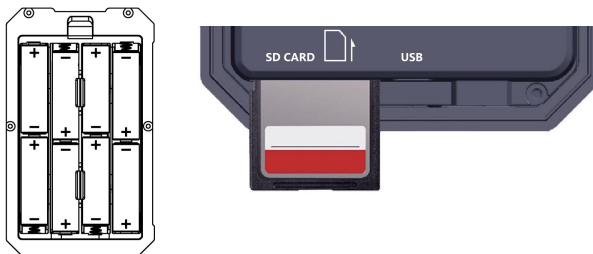
### 5. COME USARE LA FOTOCAMERA

Una volta installate le batterie e la scheda SD nella fotocamera, puoi semplicemente portarla fuori, attaccarla a un albero se necessario, accenderla, premere il pulsante **START** e lasciarla scattare foto. Tuttavia, ti consigliamo vivamente di trascorrere un po' di tempo in casa con il manuale e la fotocamera prima di

familiarizzare con i comandi. Se non c'è nient'altro, probabilmente vorrai almeno impostare la data e l'ora in cui la fotocamera per filigranare (o no, è la tua opzione) sulle tue foto mentre vengono scattate, imparare a impostare la macchina fotografica per scattare video clip invece di foto, se ti va, e leggi qualche consiglio su come montarlo su un albero.

## 6. LE MODALITÀ OFF, ON E SORVEGLIANZA

La fotocamera dispone di tre modalità di funzionamento di base:

- Modalità **OFF**: interruttore di alimentazione in posizione **OFF** (fotocamera spenta).
- Modalità **ON**: interruttore di alimentazione in posizione **ON** (la fotocamera è accesa e anche lo schermo è acceso).
- Modalità **SORVEGLIANZA**: quando la fotocamera è accesa, premere il pulsante **START** per accedere alla modalità di sorveglianza. Quando lo schermo è spento, la fotocamera entra in modalità standby e agirà secondo le tue impostazioni.

### 6.1. Modalità OFF

La modalità **OFF** è la modalità "sicura" quando è necessario intraprendere un'azione, come sostituire la scheda SD o le batterie o trasportare il dispositivo. E, naturalmente, quando si memorizza o non si utilizza la fotocamera, la si imposta su **OFF**. Si noti che in modalità **OFF** la fotocamera consuma poca energia. Si consiglia di rimuovere le batterie dal vano se la fotocamera non verrà utilizzata per un lungo periodo.

### 6.2. Modalità ON

In modalità **ON** puoi controllare e modificare le impostazioni della fotocamera con l'aiuto del suo display integrato. Queste impostazioni, che si trovano nel menu premendo il tasto **MENU**, consentono di modificare la risoluzione della foto o del video, l'intervallo tra le foto, attivare la filigrana temporale, ecc. (Vedi di più nella **sezione 8 IMPOSTAZIONI AVANZATE**).

Sullo schermo, vedrai una schermata informativa che mostra quante immagini sono state scattate, il livello della batteria, la fotocamera o la modalità video e così via.

**ATTENZIONE PREGO:** in modalità **ON**, la fotocamera entrerà automaticamente in modalità **SORVEGLIANZA** se non viene eseguita alcuna azione (pressione di un tasto) entro 5 minuti. La fotocamera funzionerà quindi in base alle impostazioni nel menu.

In modalità **ON**, puoi collegare la fotocamera alla porta USB di un computer per scaricare le tue immagini.

### **6.3. Modalità SORVEGLIANZA**

È possibile accendere la fotocamera in qualsiasi momento dopo aver inserito le batterie e la scheda SD. Quando si preme il pulsante **START**, la fotocamera entrerà in modalità **SORVEGLIANZA**. Se la modalità nelle impostazioni è impostata su "Rilevamento di movimento", la fotocamera eseguirà il conto alla rovescia per 30 secondi e quindi sarà pronta per acquisire immagini. Se la modalità è impostata su "time lapse", non ci sarà un conto alla rovescia di 30 secondi e la fotocamera sarà pronta per entrare nel time lapse.

Una volta in modalità **SORVEGLIANZA**, i controlli manuali non sono necessari o possibili (i tasti di controllo non hanno effetto). La fotocamera scatterà foto o video automaticamente (in base alle impostazioni dei parametri correnti).

**SUGGERIMENTO:** è possibile premere nuovamente il pulsante **START** per attivare la fotocamera e riprogrammarla se necessario.

## 7. CONNESSIONE Wi-Fi

### 7.1. Installa l'app Meidase Mobile

Vai all'Apple Store o a Google Play per installare l'app "**Meidase Mobile**" sul tuo telefono.

*Attribuzione legale: Apple e il logo Apple sono marchi di Apple Inc., registrati negli Stati Uniti e in altri paesi. Google Play e il logo di Google Play sono marchi di Google LLC.*



***NOTA:** gli screenshot mostrati in questa sezione sono solo indicativi. Il diagramma effettivo su diverse versioni dell'app, iOS e Android, potrebbe differire.*

*Durante l'uso dell'app Meidase Mobile (denominata app), si prega di concedere all'app l'accesso a Wi-Fi, Bluetooth, archiviazione, posizione e fotocamera del dispositivo e di abilitare la rete locale (se su iOS 14 o versione successiva), che sono necessari per scattare foto e video.*

### 7.2. Abilita Wi-Fi e Bluetooth

Abilita **Wi-Fi** e **Bluetooth** sul tuo cellulare prima di aprire l'app. Questo passaggio è facoltativo, tuttavia può velocizzare la connessione tra app e fotocamera.



### 7.3. Aggiungi la tua fotocamera

Assicurati che la telecamera sia accesa e che si trovi entro un raggio d'azione ravvicinato (non più di 50 m) in un'area aperta, senza ostacoli come muri o porte a vetri. Se la connessione non funziona, prova ad avvicinarti gradualmente alla telecamera.



Apri l'app, tocca **Fotocamera Wi-Fi**.

**NOTA:** l'app è un'app unificata, supporta la fotocamera Wi-Fi e la fotocamera cellulare (vendute separatamente).

#### 7.4. Cerca la tua fotocamera e collega

Per impostazione predefinita, nell'elenco la fotocamera verrà indicata come ID "**Meidase P300**" se il nome della fotocamera non è assegnato. Dopo aver impostato il nome della videocamera nelle impostazioni, l'ID della videocamera verrà aggiornato come "XXXX" (XXXX è una scelta di 4 caratteri, è possibile impostare il nome della videocamera).

L'app cerca automaticamente tutte le fotocamere Wi-Fi nelle vicinanze, assicurati che la tua fotocamera sia all'interno della portata Wi-Fi.



Questo processo può richiedere fino a 15 secondi. Se non è presente alcun dispositivo nell'elenco, fare clic sul pulsante Aggiorna nell'angolo in alto a destra.

Tocca quello che vuoi aggiungere. L'app inizia a connettersi alla tua fotocamera. Potrebbero essere necessari fino a 15 secondi per creare la connessione Bluetooth e Wi-Fi tra l'app e la fotocamera. Ci sono 4 passaggi (Illustrazione omessa):

*Passaggio 1: connessione tramite Bluetooth...*

*Passaggio 2: attivazione della fotocamera...*

*Passaggio 3: Ricerca Wi-Fi... Il display della fotocamera si spegnerà durante la connessione Wi-Fi.*

*Passaggio 4: connessione tramite Wi-Fi...*

Se appare un messaggio pop-up di sistema che ti chiede di confermare la connessione o di avviare, tocca "**Accedi**" per consentire la connessione Wi-Fi. La stringa "CAM8Z6\_E9316A9F2066" è il nome dell'hotspot Wi-Fi sulla fotocamera per consentire la connessione Wi-Fi. Tra le telecamere, il prefisso CAM8Z6 è fisso, E9316A9F2066 è l'identificativo interno della fotocamera che può variare da fotocamera a fotocamera.

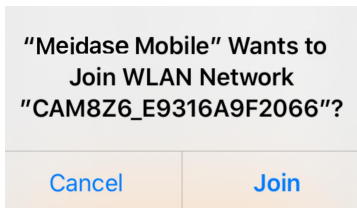

**NOTA:** sui dispositivi Android, potresti visualizzare diversi messaggi pop-up di sistema che richiedono l'autorizzazione per connettere l'app alla fotocamera, poiché i produttori di telefoni cellulari spesso personalizzano e modificano queste richieste di sistema.

**SUGGERIMENTO:** quando l'app si connette alla fotocamera, l'indicatore ROSSO lampeggerà una volta.

### 7.5. Navigazione App

L'app fornisce 4 funzionalità principali: **Live**, **Stato**, **Impostazioni** e **Galleria**.

Funzioni	Particolari
<b>Live</b>	Anteprima, scatto manuale di foto o video. <b>Nota:</b> quando la tua fotocamera Wi-Fi è connessa, il rilevamento del movimento verrà disabilitato. Verrà abilitato di nuovo quando scolleghi la tua fotocamera Wi-Fi o chiudi l'app per 90 secondi.
<b>Stato</b>	Stato della fotocamera, incluso il livello della batteria, Capacità totale della scheda SD e capacità

	utilizzata, la temperatura interna della fotocamera, il numero di immagini e video archiviati sulla scheda SD, il modello della fotocamera, il numero di versione del firmware, ecc.
<b>Impostazioni</b>	Visualizza o programma le impostazioni della fotocamera, come modalità, qualità dell'immagine, ecc.
<b>Galleria</b>	Rivedere o scaricare le foto o i video realizzati dalla fotocamera.

## 7.6. Gestisci la tua fotocamera

Tocca l'ID della fotocamera "**Meidase P300**" per gestire la tua fotocamera, inclusa la disconnessione, la rimozione della videocamera corrente, la riconnessione o l'aggiunta di una nuova fotocamera (*Figura 6*).



*Figura 6: Gestisci la tua fotocamera*

**NOTA:** *sul dispositivo telefonico, quando l'app è chiusa o in esecuzione in background, c'è un timeout massimo di 90 secondi della connessione Wi-Fi tra app e fotocamera, prima del timeout, puoi riaprire e utilizzare l'app senza riconnetterti. Tuttavia, la fotocamera non funzionerà (catturerà i movimenti) finché il timeout Wi-Fi non sarà terminato. Prima del timeout, devi disconnettere manualmente il Wi-Fi per consentire alla fotocamera di catturare i movimenti.*

## 8. IMPOSTAZIONI AVANZATE

La fotocamera ha le impostazioni predefinite di fabbrica. Puoi

cambiarli in base alle tue esigenze. Una volta acceso lo schermo della fotocamera, premere il tasto **MENU** per accedere/uscire dal menu. Premere il tasto **SU/GI** per spostare il marker, premere il tasto **SINISTRA/DESTRA** per modificare l'impostazione e premere il tasto **OK** per confermare la modifica. Ricorda di premere sempre **OK** per salvare la modifica. In caso contrario, perderai le nuove impostazioni.

<b>Parametro</b>	<b>Impostazioni</b>	<b>Descrizione</b>
<b>WIFI</b>	<b>Attivato</b> Disabile	Selezionando <b>Attivato</b> per abilitare il Wi-Fi, puoi usare l'app per connettere la telecamera. Premi " <b>OK</b> " per cambiare CHX <b>SOLO</b> quando ritieni che il segnale WiFi non sia buono o hai più telecamere WiFi nelle vicinanze. Selezionando <b>Disabile</b> per disabilitare il Wi-Fi, la telecamera funzionerà in modalità autonoma e risparmierà la batteria.
<b>Modo</b>	Rilevamento di movimento, Time lapse, Ibrido	In modalità <b>Rilevamento di movimento</b> , la fotocamera scatterebbe foto o video una volta attivata. In modalità <b>Time lapse</b> , la fotocamera scatta foto o video periodicamente in base all'impostazione "Intervallo di tempo" preimpostata. La modalità <b>Ibrido</b> include entrambi sopra.
<b>Foto o Video</b>	<b>Foto</b> Video Foto+Video	Seleziona se vuoi scattare foto o registrare video.
<b>Dimensione foto</b>	4MP - 64MP	Selezionare la risoluzione desiderata per le foto.

<b>Scatto Continuo</b>	<b>01, 02, 03, 04, 05</b>	Seleziona il numero di foto scattate in sequenza per trigger.
<b>Dimensione video</b>	1296p 1080p 720p	Una risoluzione più elevata produce video di qualità migliore, ma crea file più grandi che occupano più spazio sulla scheda SD.
<b>Lunghezza video</b>	<b>10 secondi,</b> Opzionale da 3s a 5m	Seleziona la durata della registrazione video. <i>Nota: si consiglia vivamente di impostare la durata del video notturno su meno di 30 secondi, poiché i LED a infrarossi consumeranno più batteria.</i>
<b>Suono video</b>	<b>Attivato</b> Disabile	Se selezioni <b>Attivato</b> , registrerà video con audio. Quindi premere il pulsante "OK" per selezionare il livello tra Alta, Metà e Debole.
<b>Formato video</b>	<b>MP4</b> MOV	MP4 è il formato più diffuso nel settore video. Seleziona MOV nel caso in cui un software per fotocamere digitali legacy debba funzionare con video in formato MOV.
<b>Intervallo PIR</b>	<b>10 secondi,</b> opzionale da 0s a 60m	Selezionare il periodo di tempo più breve che la fotocamera attenderà fino a quando non risponderà a qualsiasi successiva attivazione del sensore PIR dopo il primo rilevamento di movimento. Durante l'intervallo selezionato, la fotocamera non scatterà foto/video. Ciò impedisce che la scheda SD si riempia di troppe immagini ridondanti. 0 significa catturare il più velocemente possibile.

<b>Sensibilità PIR</b>	<b>Alta</b> Metà Debole	Seleziona la sensibilità del sensore PIR. La temperatura influisce sulla sensibilità. L'impostazione Alta è adatta quando la temperatura ambiente è calda o se si desidera catturare un soggetto distante o catturarne di più, e l'impostazione Media/Debole è utile nei climi freddi.
<b>Sensori di movimenti laterali</b>	<b>Attivato</b> <b>Disabile</b>	Se si seleziona <b>Attivato</b> , verranno attivati i sensori di movimento laterale. Fornisce velocità di scatto più elevate e aiuta a catturare animali in rapido movimento. Quando uno dei due sensori di movimento laterali rileva un movimento, la fotocamera si preattiva. Quando l'animale entra nell'area di rilevamento del sensore di movimento centrale, la fotocamera inizierà a scattare foto o registrare video. Seleziona <b>Disabile</b> per risparmiare la batteria..
<b>Motion Test</b>		Questa funzione ti aiuta a puntare la fotocamera verso l'area di destinazione. Vedere i dettagli nella <b>Sezione 9.2</b> .
<b>Intervallo time lapse</b>	<b>Tempo del primo colpo:</b> hh:mm	Imposta il primo tempo di ripresa dopo l'attivazione della modalità Time Lapse o Ibrido. Se si desidera ottenere le foto in anticipo, si consiglia di impostarlo dopo l'ora corrente.
	<b>Intervallo:</b> opzionale da 3s a 24h	Impostare l'intervallo di tempo. Ha effetto SOLO quando la modalità è impostata come Time Lapse o Ibrido; la fotocamera scatterà automaticamente

		foto/video in base all'intervallo impostato, indipendentemente dal fatto che il sensore PIR abbia rilevato una qualsiasi selvaggina. È utile quando si osservano animali a sangue freddo come i serpenti, o il processo di fioritura, ecc.
<b>Periodo di intervallo di tempo</b>	Attivato <b>Disabile</b>	Selezionare <b>Attivato</b> per impostare un periodo di tempo di lavoro specifico per <b>Time Lapse</b> . Puoi impostare fino a 2 diversi periodi di tempo per la fotocamera e non acquisirà foto o video time-lapse al di fuori di tali periodi. <i>Nota: questa opzione è applicabile SOLO se la modalità è impostata su Time Lapse o Ibrido.</i>
<b>Date e Ora</b>	M/G/A hh:mm	M – Mese, G – Giorno, A – Anno hh – Ora, mm – Minuto Nota: utilizzare il tasto " <b>SINISTRA/DESTRA</b> " per cambiare, utilizzare " <b>SU/GI</b> " per impostare. Il formato di immissione della data potrebbe cambiare. Fare riferimento a " <b>Formato data</b> ".
<b>Formato data</b>	G/M/A M/G/A A/M/G	Seleziona il formato della data che verrà visualizzato sullo schermo e in ogni acquisizione.
<b>Formato ora</b>	<b>12h</b> 24h	Seleziona il formato dell'ora che verrà visualizzato sullo schermo e in ogni acquisizione. 12h - AM/PM
<b>Unità di temperatura</b>	°C °F	Selezionare l'unità di temperatura che verrà visualizzata sullo schermo e a ogni acquisizione.

<b>Nome della fotocamera</b>	Attivato <b>Disabile</b>	Selezionare <b>Attivato</b> per assegnare un formato lungo 4 caratteri, dalla A alla Z maiuscola, da 0 a 9, per registrare la posizione nelle foto.
<b>Striscia informativa</b>	Attivato Disabile	Selezionare <b>Attivato</b> per mostrare data, ora, temperatura, fase lunare su ogni acquisizione.
<b>Sovrascrivi loop</b>	Attivato <b>Disabile</b>	Se si seleziona l'opzione Attivato, i file più recenti verranno sovrascritti sui file più vecchi sulla scheda SD quando la scheda SD raggiunge la sua capacità massima. Con l'opzione Disabile selezionata, la fotocamera interromperà l'acquisizione di immagini una volta che la scheda SD raggiunge la sua capacità massima.
<b>Ore di funzionamento</b>	Attivato <b>Disabile</b>	Selezionare <b>Attivato</b> per impostare un periodo di tempo di funzionamento specifico per il <b>Rilevamento del movimento</b> . Ad esempio, se l'ora di inizio è impostata alle 18:35 e l'ora di fine è alle 8:25, la fotocamera funzionerà dalle 18:35 del giorno corrente alle 8:25 del giorno successivo. Al di fuori del periodo di tempo, la fotocamera non verrà attivata. <i>Nota: questa opzione è applicabile SOLO se la modalità è impostata su Rilevamento del movimento o Ibrido.</i>
<b>Parola d'ordine</b>	Attivato <b>Disabile</b>	Imposta una password di 4 cifre per proteggere la tua fotocamera da utenti non autorizzati. Se perdi il codice, puoi contattare il servizio clienti per

		reimpostare la password.
<b>Formato</b>	Sì No	Tutti i file verranno cancellati dopo la formattazione della scheda SD. Si consiglia di formattare la scheda SD se è stata precedentemente utilizzata su altri dispositivi. <b>Attenzione: assicurati che i file desiderati sulla scheda SD siano stati prima backup!</b>
<b>Impostazione di predefinita</b>	Sì No	Se si seleziona Sì, tutte le impostazioni precedenti torneranno ai valori predefiniti del produttore.
<b>Versione</b>	Definito	Visualizza la versione della fotocamera.

## 9. MONTAGGIO E POSIZIONAMENTO

### 9.1. Montaggio

Dopo aver regolato le impostazioni della fotocamera in base alle tue preferenze a casa, puoi portarla fuori. Quando la imposti per la caccia o altri usi all'aperto, assicurati di montarla correttamente e in modo sicuro. Consigliamo di montare la fotocamera su un albero robusto con un diametro di circa 15 cm. Posiziona la fotocamera a 5 m di distanza dall'area che vuoi monitorare e posizionala a un'altezza di 0.75-1 m. Per ottenere i migliori risultati notturni, tieni i soggetti entro 3-30 m dalla fotocamera.

Ci sono due modi per montare la fotocamera: utilizzando la cinghia di montaggio regolabile o l'attacco per treppiede.

**Nota:** la fotocamera ha un attacco nella parte inferiore per il montaggio su un treppiede o altri accessori con una vite con filettatura UNC 1/4-20 standard (non inclusa).



## 9.2. Angolo di rilevamento e distanza test

Per testare l'efficacia della fotocamera nel monitoraggio dell'area scelta, segui questi passaggi:

- Portare la fotocamera in modalità **ON**.
- Premere il tasto **MENU**, andare su "**Motion Test**". La fotocamera eseguirà un conto alla rovescia fino a 60 secondi prima di poter catturare il movimento. *(Nota: il ritardo effettivo potrebbe essere più breve, a seconda della rapidità di attivazione del sensore di movimento.)*
- Chiudere il coperchio della fotocamera.
- Esegui movimenti davanti alla fotocamera in varie posizioni e distanze all'interno dell'area di monitoraggio prevista.
- Quando il LED indicatore di movimento bianco lampeggia in **ROSSO**, la fotocamera ha rilevato un movimento. Se non lampeggia, la posizione è al di fuori del raggio di rilevamento. *(Nota: la luce rossa lampeggia solo quando viene rilevato un movimento entro l'angolo di rilevamento di 60° del sensore PIR centrale. I sensori laterali hanno un angolo di visione di 30° e vengono utilizzati per pre-attivare la fotocamera ; non attivano la luce rossa.)*
- La fotocamera scatterà foto quando rileva un movimento. Dopo il test, controlla lo schermo per vedere quante volte è stata attivata e rivedi le immagini.

I risultati ti aiuteranno a trovare il miglior posizionamento per la fotocamera. Idealmente, dovrebbe essere montata a 0.75-1.5 m da terra, a seconda delle dimensioni degli animali che stai monitorando.

Per evitare falsi allarmi dovuti a cambiamenti di temperatura o movimenti nelle vicinanze, evita di puntare la fotocamera verso fonti di calore o rami e cespugli nelle vicinanze, soprattutto nelle giornate ventose.

**NON** installare la fotocamera dietro un vetro, poiché non rileverà il movimento attraverso la finestra. Inoltre, evita di

puntare la fotocamera verso superfici riflettenti.

## 10. RIVEDERE FOTO O VIDEO

Dopo aver impostato e montato la fotocamera, puoi rivedere le immagini acquisite in seguito. La fotocamera archivia foto e video nella cartella \DCIM\100MEDIA sulla scheda SD. Le foto sono denominate DSCF0001.JPG, mentre i video sono denominati DSCF0001.MP4. Puoi riprodurre file MP4 su lettori multimediali popolari come Windows Media Player, QuickTime e VLC.

Hai alcune opzioni per rivedere i file:

Premere il pulsante **"OK"** nell'interfaccia principale per accedere alla modalità di riproduzione e visualizzare foto o video direttamente sullo schermo della fotocamera.

Oppure, con la fotocamera accesa, collegala al computer tramite il cavo USB in dotazione per visualizzare o scaricare file dalla scheda SD.

Oppure inserisci la scheda SD in un lettore di schede SD (*non incluso*), collegala al computer e quindi visualizza o scarica i file.

## 11. RISOLUZIONE DEI PROBLEMI

Se la tua fotocamera sembra non funzionare correttamente o se hai problemi con la qualità di foto/video, esegui questi semplici e rapidi controlli:

- Assicurati che la fotocamera sia accesa e nella modalità corretta
- Si prega di formattare la scheda SD nella fotocamera o sostituire la scheda SD, perché la scheda SD è un supporto di memorizzazione e talvolta può dare errori
- Sostituire le batterie se la visione notturna non sembra funzionare come previsto

- Lo sfondo scuro delle immagini notturne è solitamente causato dai forti riflessi degli ostacoli vicini alla fotocamera. Per ottenere le migliori immagini notturne, rimuovere il più possibile gli ostacoli vicini (come muri o tronchi d'albero) davanti alla fotocamera, oppure regolare la posizione di installazione della fotocamera per evitare tali ostacoli (*Figura 7*).



*Figura 7: Evita gli ostacoli ravvicinati davanti alla fotocamera*

Se la tua unità ha ancora problemi, contattaci fornendoci il tuo numero d'ordine o **controlla il sito Web per verificare che stai utilizzando il firmware e l'app più recenti.** Il nostro team ti aiuterà a risolvere i tuoi problemi.

## 1. CONTENIDO DEL PAQUETE

1 x cámara, 1 x correa de montaje,

1 x manual de instrucciones, 1 x cable USB, 2 x antenas.

*Nota: la tarjeta de memoria y las baterías no están incluidas (deben adquirirse por separado).*

## 2. NOTA IMPORTANTE

Requiere ocho (8) pilas alcalinas o de litio AA de 1.5 V. Para una vida útil óptima de las pilas, recomendamos utilizar pilas de litio **Energizer**.

No mezcle pilas nuevas y viejas. No mezcle diferentes tipos de pilas.

No se recomienda utilizar pilas recargables de NiMH (especialmente 8 pilas AA de 1,2 V), ya que su bajo voltaje puede provocar una recarga frecuente y afectar al rendimiento de la cámara.

Retire las pilas cuando la cámara NO esté en uso.

Requiere una tarjeta de memoria SDHC/SDXC de tamaño completo (capacidad máxima de 512 GB). Recomendamos utilizar tarjetas de memoria SanDisk SDHC Class10 de 32 GB en la cámara para obtener la mejor relación calidad-precio.

**Antes del primer uso, formatee su tarjeta SD en la cámara utilizando "Formato" en la configuración del menú.**

## 3. COMPONENTES Y CONTROLES

La cámara está equipada con 36 LED infrarrojos de alta eficiencia, indicadores LED, lentes, sensores PIR y hebilla de bloqueo en la vista frontal (*Figura 1*).

***SUGERENCIA:*** Durante el uso, la lente PIR negra puede estar sucia o tener rayones, sin embargo, no afecta el rendimiento debido al diseño de confiabilidad. Si debe limpiarlo, intente

*soplarlo o quitar la suciedad muy suavemente. No intente limpiarlo, lo que puede causar más rasguños.*

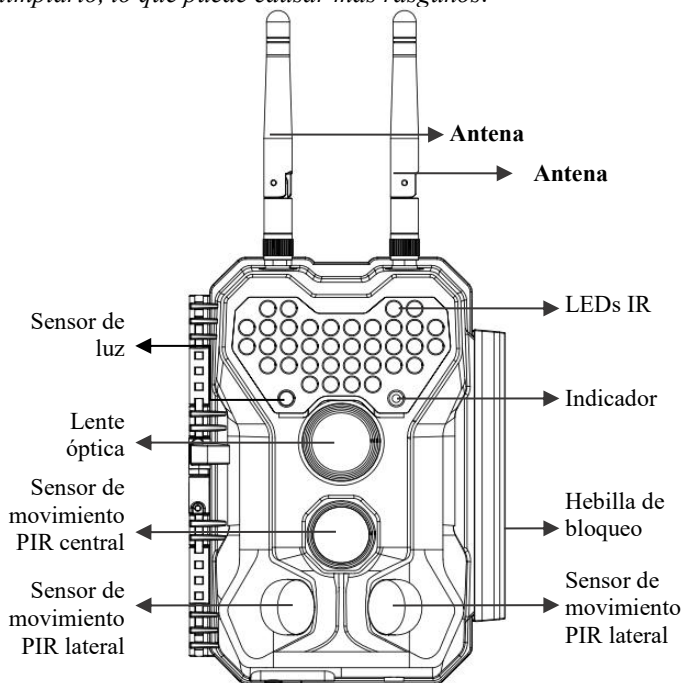

*Figura 1: Vista frontal*

**Instale las antenas:** Las antenas se colocan en la ranura para accesorios en el lado derecho de la caja del paquete. Atornille las antenas en la base de montaje en la parte superior de la cámara y apriételas (*Figura 1*).

La cámara proporciona las siguientes conexiones para dispositivos externos: Puerto USB y ranura de alimentación de CC, etc. (*Figura 2*).



Figura 2: Vista inferior

La cámara posee dos orificios para la correa en la parte posterior. La correa se puede pasar por los orificios de la correa y sujetarse firmemente alrededor del tronco del árbol tirando firmemente del extremo de la correa (Figura 3).

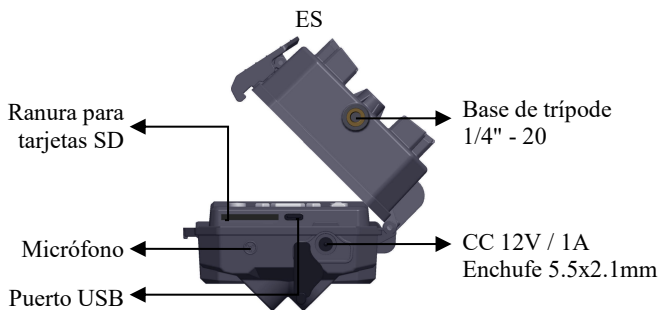

Figura 3: Vista derecha / trasera

La cámara incorpora una pantalla LCD de 2,4 pulgadas, que se puede utilizar para revisar las imágenes o vídeos y la visualización de menús, y un diseño de teclado único para facilitar la programación y el funcionamiento, con soporte para 8 pilas AA (Figura 4).

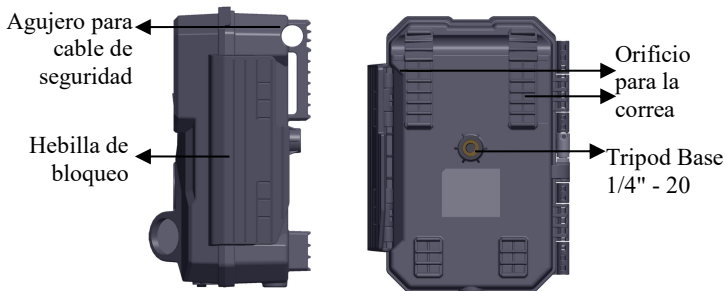

Figura 4: Vista interior

El interruptor de encendido se utiliza para encender (modo **ON**) o apagar la cámara (modo **OFF**). El botón **START** se utiliza para que la cámara pase rápidamente al modo de vigilancia (detección de movimiento) o time lapse según su configuración (Figura 4). Cuando la cámara está en el modo de vigilancia, pulse el botón **START** para activar la cámara.

## 4. INSTALACIÓN DE LAS BATERÍAS Y LA TARJETA SD

### 4.1. Instalación de baterías

Después de abrir la tapa del compartimento de la batería, verá que la cámara tiene ocho ranuras para la batería (Figura 5). Se deben introducir ocho baterías completas para que la cámara funcione. Asegúrese de introducir cada batería respetando la polaridad correcta (extremo negativo o "plano" contra el resorte largo de cada ranura de la batería).

En el modo **ON**, cuando el nivel de carga de las baterías es bajo, el mensaje "**Batería baja**" aparecerá en la pantalla, por favor sustituya las baterías. Si el indicador de batería se muestra en **ROJO**, esto significa que las baterías no pueden hacer que los LED IR parpadeen durante la noche; sin embargo, las baterías

aún funcionan durante el día hasta que se agoten. Si desea continuar con la visión nocturna, por favor sustituya las baterías.



*Figura 5: Instalación de baterías y tarjeta SD*

#### **4.2. Introducir la tarjeta sd**

Inserte la tarjeta SD (con la cámara apagada), antes de comenzar a usar la cámara (*Figura 5*).

- Inserte la tarjeta SD en la ranura con el lado de la etiqueta hacia arriba. Un sonido de "clic" indica que la tarjeta se introdujo correctamente. Se recomienda formatear la tarjeta SD mediante la opción del menú "**Formato**" de la cámara antes del primer uso, especialmente cuando se ha utilizado previamente la tarjeta en otros dispositivos.
- Para sacar la tarjeta SD, simplemente empuje suavemente la tarjeta hacia el interior (no intente sacarla sin presionar primero). Asegúrese de que la cámara esté apagada antes de insertar o quitar tarjetas SD o baterías.

### **5. CÓMO USAR LA CÁMARA**

Una vez que hayas instalado las baterías y la tarjeta SD en tu cámara, puedes sacarla al exterior, colgarla de un árbol si es necesario, encenderla, presionar el botón de **START** y dejarla que tome fotografías. Sin embargo, te recomendamos encarecidamente que pases un tiempo en el interior con el

manual y la cámara para familiarizarte con los controles. Si no hay nada más, probablemente querrá al menos configurar la fecha y la hora para que la cámara deje la marca de agua (o no, es su opción) en sus fotos a medida que se toman, aprender a configurar la cámara para disparar clips de vídeo en lugar de fotografías si lo desea, y leer algunos consejos sobre cómo montarla en un árbol.

## 6. LOS MODOS OFF, ON Y VIGILANCIA

La cámara tiene tres modos básicos de funcionamiento:

- Modo **OFF**: Interruptor de encendido en la posición **OFF** (La cámara está apagada).
- Modo **ON**: Interruptor de encendido en la posición **ON** (La cámara está encendida y su pantalla también).
- Modo **VIGILANCIA**: Cuando la cámara está encendida, pulse el botón **START** para entrar en el modo de vigilancia. Cuando la pantalla está apagada, la cámara entra en modo de standby y actuará según su configuración.

### 6.1. *Modo OFF*

El modo **OFF** es el modo "seguro" cuando hay que realizar alguna acción, por ejemplo, sustituir la tarjeta SD o las pilas, o transportar el dispositivo. Y, por supuesto, cuando la vaya a guardar o no vaya a utilizar la cámara, la pondrá en **OFF**. Tenga en cuenta que en el modo **OFF** la cámara consume poca energía. Recomendamos sacar las pilas del compartimento si la cámara no se va a utilizar durante mucho tiempo.

### 6.2. *Modo ON*

En el modo **ON** puedes comprobar y cambiar los ajustes de la cámara con la ayuda de su pantalla integrada. Estos ajustes, que se encuentran en el menú pulsando la tecla **MENÚ**, le permiten cambiar la resolución de la foto o del vídeo, el intervalo entre fotos, activar la marca de agua de la hora, etc. (*Ver más en el*

## ***apartado 8 AJUSTES AVANZADOS).***

En la pantalla, verá una pantalla de información que muestra cuántas imágenes se han tomado, el nivel de la batería, el modo de la cámara o del vídeo, etc.

**ATENCIÓN:** En el modo **ON**, la cámara entrará automáticamente en el modo de **VIGILANCIA** si no hay ninguna acción (pulsación de teclas) en 5 minutos. A continuación, la cámara funcionará según sus ajustes en el menú.

En el modo **ON**, puede conectar la cámara al puerto USB de un ordenador para descargar sus imágenes.

### ***6.3. Modo VIGILANCIA***

Puede encender la cámara en cualquier momento después de haber introducido las pilas y la tarjeta SD. Al pulse el botón **START**, la cámara entrará en el modo de **VIGILANCIA**. Si el Modo en los ajustes está configurado como "Detección de movimiento", la cámara realizará una cuenta atrás de 30 segundos y luego estará lista para capturar imágenes. Si el Modo está configurado como "Time lapse", no habrá una cuenta atrás de 30 segundos, y la cámara estará lista para entrar en time lapse.

Una vez en el modo de **VIGILANCIA**, no son necesarios ni posibles los controles manuales (las teclas de control no tienen efecto). La cámara tomará fotos o vídeos automáticamente (de acuerdo con la configuración de sus parámetros actuales).

**CONSEJO:** Puede pulse de nuevo el botón **START** para activar la cámara y reprogramarla si es necesario.

## 7. CONEXIÓN Wi-Fi

### 7.1. Instalar la aplicación Meidase Mobile

Vaya a Apple Store o Google Play para instalar la aplicación "Meidase Mobile" en su teléfono.

*Atribución legal: Apple y el logotipo de Apple son marcas comerciales de Apple Inc., registradas en EE. UU. Y otros países. Google Play y el logotipo de Google Play son marcas comerciales de Google LLC.*



*NOTA: Las capturas de pantalla que se muestran en esta sección son solo indicativas. El diagrama real en diferentes versiones de la aplicación, iOS y Android, puede diferir.*

*Durante el uso de la aplicación Meidase Mobile (en adelante, la aplicación), otorgue a la aplicación acceso a Wi-Fi, Bluetooth, almacenamiento, ubicación y cámara de su dispositivo, y habilite la red local (si tiene iOS 14 o posterior), que son necesarias para tomar fotografías y videos.*

### 7.2. Habilitar Wi-Fi y Bluetooth

Habilite **Wi-Fi** y **Bluetooth** en su teléfono móvil antes de abrir la app. Este paso es opcional, sin embargo, puede acelerar la conexión entre la app y la cámara.



### 7.3. Agrega tu cámara

Asegúrate de que tu cámara esté encendida y a una distancia

cercana (no más de 50 m) en un área abierta, sin obstáculos como paredes o puertas de cristal. Si la conexión falla, intenta acercarte a la cámara paso a paso.

Abra la app, toque **Cámara Wi-Fi**.

*NOTA: La app es una app unificada, admite cámara Wi-Fi y cámara celular (se venden por separado).*

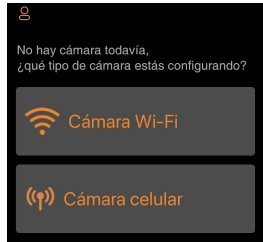

#### 7.4. Busque su cámara y enlace

De forma predeterminada, en la lista, la cámara se indicará como ID "**Meidase P300**" si el nombre de la cámara no está asignado. Después de establecer el nombre de la cámara en la configuración, la ID de la cámara se actualizará como "XXXX" (XXXX es una opción de 4 caracteres, puede configurar el nombre de su cámara).

La app busca automáticamente todas las cámaras Wi-Fi cercanas, asegúrese de que su cámara esté dentro del rango de Wi-Fi. Este proceso puede



tardar hasta 15 segundos. Si no se muestra ningún dispositivo en la lista, haga clic en el botón Actualizar en la esquina superior derecha.

Toque el que desea agregar. La app comienza a conectarse a su cámara. Puede tomar hasta 15 segundos construir la conexión Bluetooth y Wi-Fi entre la app y la cámara. Hay 4 pasos (se

omite la ilustración):

*Paso 1: conexión a través de Bluetooth ...*

*Paso 2: Activando la cámara...*

*Paso 3: Buscando Wi-Fi...La pantalla de la cámara se apagará durante la conexión Wi-Fi.*

*Paso 4: Conexión a través de Wi-Fi...*

Si aparece un mensaje emergente del sistema que le solicita que confirme la conexión o que inicie, toque "**Acceder**" para permitir la conexión Wi-Fi. La cadena "CAM8Z6\_E9316A9F2066" es el nombre del punto de acceso Wi-Fi en la cámara para permitir la conexión Wi-Fi. Entre las cámaras, el prefijo CAM8Z6 es fijo, E9316A9F2066 es el identificador interno de la cámara que puede variar de una cámara a otra.

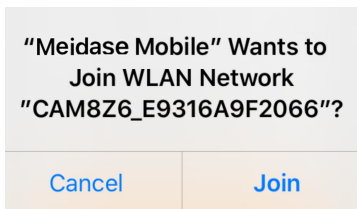

**NOTA:** En los dispositivos Android, es posible que aparezcan distintos mensajes emergentes del sistema que solicitan permiso para conectar la aplicación a la cámara, ya que los fabricantes de teléfonos móviles suelen personalizar y modificar estos mensajes del sistema.

**SUGERENCIA:** Cuando la aplicación se conecta a la cámara, el indicador ROJO parpadeará una vez.

## 7.5. Navegación de la app

La app proporciona 4 características principales: **Vivo**, **Estado**, **Configuración** y **Galería**.

Características	Detalles
-----------------	----------

<b>Vivo</b>	Vista previa, toma manual de fotografías o videos. <i>Nota: cuando su cámara Wi-Fi esté conectada, la detección de movimiento se desactivará. Se habilitará nuevamente cuando desconecte su cámara Wi-Fi o cierre la app durante 90 segundos.</i>
<b>Estado</b>	Estado de la cámara, incluido el nivel de la batería, capacidad total de la tarjeta de memoria y capacidad utilizada., la temperatura interna de la cámara, la cantidad de imágenes y videos almacenados en la tarjeta SD, el modelo de la cámara, el número de versión del firmware, etc.
<b>Ajuste</b>	Mostrar o programar los ajustes de la cámara, como el modo, la calidad de la imagen, etc.
<b>Galería</b>	Revise o descargue las fotos o videos que ha tomado la cámara.

## 7.6. Administra tu cámara

Toca el ID de la cámara "**Meidase P300**" para administrar tu cámara, lo que incluye desconectar, quitar la cámara actual, volver a conectar o agregar una nueva cámara (*Figura 6*).



*Figura 6: Administra tu cámara*

**Nota:** En el dispositivo telefónico, cuando la aplicación está cerrada o se ejecuta en segundo plano, hay un tiempo de espera máximo de 90 segundos de la conexión Wi-Fi entre la aplicación y la cámara. Antes de que se agote el tiempo de espera, puede volver a abrir y operar la aplicación sin volver a conectarse. Sin embargo, la cámara no funcionará (capturará movimientos)

*hasta que se agote el tiempo de espera de Wi-Fi. Antes de que se agote el tiempo de espera, debe desconectar el Wi-Fi manualmente para permitir que la cámara capture movimientos.*

## 8. AJUSTES AVANZADOS

La cámara cuenta con configuraciones predeterminadas del fabricante. Puede cambiarlas para satisfacer sus necesidades. Una vez que la pantalla de la cámara esté encendida, presione la tecla **MENÚ** para acceder / salir del menú. Presione la tecla **ARRIBA** / **ABAJO** para mover el marcador, presione la tecla **IZQUIERDA** / **DERECHA** para cambiar la configuración y presione la tecla **OK** para confirmar el cambio. Recuerde siempre presionar **OK** para guardar el cambio. De lo contrario, perderá la nueva configuración.

Parámetro	Ajustes	Descripción
<b>WIFI</b>	<b>Sí</b> No	Si selecciona <b>Sí</b> para habilitar el Wi-Fi, podrá usar la aplicación para conectar la cámara. Presione " <b>OK</b> " para cambiar <b>CHX SOLAMENTE</b> cuando sienta que la señal Wi-Fi no es buena o cuando tenga varias cámaras Wi-Fi cerca. Si selecciona <b>No</b> para deshabilitar el Wi-Fi, la cámara funcionará en modo independiente y ahorrará energía de la batería.
<b>Modo</b>	Detección de movimiento, Time lapse, Híbrido	En el modo de <b>Detección de movimiento</b> , la cámara tomaría fotos o videos una vez activada. En el modo de <b>Time lapse</b> , la cámara tomaría fotos o videos periódicamente de acuerdo con el parámetro "Intervalo de Time lapse"

		preestablecido. El modo <b>Híbrido</b> incluye los dos anteriores.
<b>Foto o Video</b>	<b>Cámara, Vídeo, Cámara + Vídeo</b>	Seleccione si desea tomar fotografías o videoclips.
<b>Tamaño foto</b>	4MP - 64MP	Seleccione la resolución deseada para las fotos.
<b>Ráfaga de fotos</b>	01, 02, 03, 04, 05	Seleccione la cantidad de fotos tomadas en secuencia por disparador.
<b>Tamaño vídeo</b>	1296p 1080p 720p	Una resolución más alta produce videos de mejor calidad, pero crea archivos más grandes que ocupan más capacidad de la tarjeta SD.
<b>Tiempo vídeo</b>	<b>10 segundos,</b> opcional de 3 segundos a 5 minutos	Seleccione la duración de la grabación de video. <i>Nota: Se recomienda encarecidamente establecer la duración del video nocturno en menos de 30 segundos, ya que los LED de infrarrojos consumirán más energía de la batería.</i>
<b>Sonido del video</b>	<b>Sí</b> No	Si selecciona <b>Sí</b> , grabará video con sonido. Luego presione el botón " <b>OK</b> " para seleccionar el nivel entre Alto, Medio y Bajo.
<b>Formato de video</b>	<b>MP4</b> MOV	MP4 es el formato más utilizado en la industria del video. Seleccione MOV en caso de que algún software de cámara digital antiguo deba trabajar con videos en formato MOV.
<b>Intervalo PIR</b>	<b>10 segundos,</b> opcional de 0 segundos	Seleccione el período de tiempo más corto que esperará la cámara hasta que responda a cualquier activación posterior del sensor PIR después de que se detecte

	a 60 minutos	movimiento por primera vez. Durante el intervalo seleccionado, la cámara no tomará fotos / videos. Esto evita que la tarjeta SD se llene con demasiadas imágenes redundantes. 0 significa capturar lo más rápido posible.
<b>Sensibilidad PIR</b>	<b>Alto</b> Medio <b>Bajo</b>	Seleccione la sensibilidad del sensor PIR. La temperatura afecta la sensibilidad. El ajuste Alto es adecuado cuando la temperatura ambiente es cálida o si desea capturar un objeto distante o capturar más, y el ajuste Medio / Bajo es útil en climas fríos.
<b>Detectores de movimiento lateral</b>	<b>Sí</b> <b>No</b>	Si selecciona <b>Sí</b> , se activarán los sensores de movimiento laterales. Aporta velocidades de disparo más rápidas y ayuda a capturar animales que se mueven rápidamente. Cuando cualquiera de los dos sensores de movimiento laterales detecta movimiento, la cámara se preactiva. Mientras el animal entra al área de detección del sensor de movimiento central, la cámara comenzará a tomar fotos o videos. Seleccione <b>No</b> para ahorrar energía de la batería.
<b>Prueba de movimiento</b>		Esta función le ayuda a apuntar la cámara a su área objetivo. Consulte los detalles en la <b>Sección 9.2</b> .
<b>Intervalo de time lapse</b>	<b>Tiempo del primer disparo:</b> hh:mm	Establezca la hora de disparo más temprana después de activar el <b>modo</b> Time lapse o Híbrido. Si desea obtener fotos antes, se recomienda establecerla más tarde que la hora actual.

	<b>Intervalo:</b> opcional de 3 segundos a 24 horas	Establecer intervalo de lapso de tiempo. Tiene efecto SOLO cuando el <b>Modo</b> está configurado como Time lapse o Híbrido, la cámara tomará fotos/videos automáticamente de acuerdo con el intervalo establecido, independientemente de si el sensor PIR ha detectado algún juego. Esto es útil cuando se observan animales de sangre fría como serpientes, o el proceso de floración, etc.
<b>Periodo de lapso de tiempo</b>	Sí No	Seleccionar <b>Sí</b> para establecer un período de tiempo de trabajo específico para <b>Time lapse</b> . Puede establecer hasta 2 periodos de tiempo diferentes para la cámara, y no capturará fotos o vídeos time-lapse fuera de esos periodos. <i>Nota: Esta opción SÓLO es aplicable si el Modo está configurado como Time lapse o Híbrido.</i>
<b>Fecha y Hora</b>	M/D/A hh:mm	M - mes, D - día, A - año hh - Hora, mm - Minuto <i>Nota: Utilice la tecla "IZQUIERDA/DERECHA" para cambiar y la tecla "ARRIBA/ABAJO" para configurar. El formato de entrada de fecha puede cambiar. Consulte "Formato de fecha".</i>
<b>Formato de fecha</b>	D/M/A M/D/A A/M/D	Seleccione el formato de fecha que se mostrará en la pantalla y en cada captura.
<b>Formato de hora</b>	12h 24h	Seleccione el formato de fecha que se mostrará en la pantalla y en cada captura. 12h - AM / PM

<b>Unidad de temperatura</b>	°C °F	Seleccione la unidad de temperatura que se mostrará en la pantalla y en cada captura.
<b>Nombre de la cámara</b>	Sí No	Seleccione <b>Sí</b> para asignar un código de 4 caracteres en formato mayúsculas A-Z, 0-9 para registrar la ubicación en las fotos.
<b>Tira de información</b>	Sí No	Seleccione <b>Sí</b> para mostrar la fecha, la hora, la temperatura y la fase lunar en cada captura.
<b>Sobreescritura en bucle</b>	Sí No	Si selecciona la opción <b>Sí</b> , los archivos más nuevos se sobrescribirán sobre los más viejos en la tarjeta SD cuando ésta alcance su máxima capacidad. Con la opción <b>No</b> seleccionada, la cámara dejará de capturar imágenes una vez que la tarjeta SD alcance su máxima capacidad.
<b>Horas de operación</b>	Sí No	Seleccione <b>Sí</b> para establecer un período de tiempo de trabajo específico para la <b>Detección de movimiento</b> . Por ejemplo, si la hora de inicio se establece a las 18:35 y la hora de finalización a las 8:25, la cámara funcionará desde las 18:35 del día actual hasta las 8:25 del día siguiente. Fuera de este periodo, la cámara no se activará. <i>Nota: Esta opción SÓLO es aplicable si el Modo está configurado como Detección de movimiento o Híbrido.</i>
<b>Contraseña</b>	Sí No	Configure una contraseña de 4 dígitos para proteger su cámara de usuarios no autorizados. Si pierde el código, puede

		ponerse en contacto con el servicio de atención al cliente para restablecer la contraseña.
<b>Formato</b>	Sí No	Todos los archivos se borrarán después de formatear la tarjeta SD. Le recomendamos que formatee la tarjeta SD si ha sido utilizada previamente en otros dispositivos. <b>Precaución: asegúrese de que los archivos deseados en la tarjeta SD han sido respaldados primero!</b>
<b>configuración por defecto</b>	Sí No	Si selecciona <b>Sí</b> , todos los ajustes anteriores volverán a los valores predeterminados del fabricante.
<b>Versión</b>	Definido	Muestra la versión de la cámara.

## 9. MONTAJE Y COLOCACIÓN

### 9.1. Montaje

Después de ajustar la configuración de la cámara a sus preferencias en casa, puede sacarla al exterior. Cuando la configure para explorar animales o para otros usos al aire libre, asegúrese de montarla en un lugar correcto y seguro. Recomendamos montar la cámara en un árbol resistente con un diámetro de aproximadamente 15 cm. Coloque la cámara a 5 m de distancia del área que desea monitorear y colóquela a una altura de 0.75 a 1 m. Para obtener los mejores resultados nocturnos, mantenga a los sujetos a una distancia de entre 3 y 30 m de la cámara.

Hay dos formas de montar la cámara: utilizando la correa de montaje ajustable o el soporte para trípode.



*Nota: La cámara tiene un soporte en la parte inferior para montarla en un trípode u otros accesorios con un tornillo de rosca UNC 1/4-20 estándar (no incluido).*

## **9.2. Prueba de ángulo y distancia de detección**

Para probar la eficacia de la cámara en el monitoreo del área elegida, siga estos pasos:

- Cambie la cámara al modo **ON**.
- Presione el botón **MENÚ**, vaya a "**Prueba de movimiento**". La cámara contará regresivamente hasta 60 segundos antes de poder capturar movimiento. (Nota: el retraso real puede ser menor, dependiendo de qué tan rápido se active el sensor de movimiento).
- Cierre la tapa de la cámara.
- Realice movimientos frente a la cámara en varias posiciones y distancias dentro del área de monitoreo prevista.
- Cuando el LED indicador de movimiento blanco parpadea en **ROJO**, la cámara ha detectado movimiento. Si no parpadea, la posición está fuera del rango de detección. (Nota: la luz roja solo parpadea cuando se detecta movimiento dentro del ángulo de detección de 60° del sensor PIR central. Los sensores laterales tienen un ángulo de visión de 30° y se utilizan para preactivar la cámara; no activan la luz roja).
- La cámara tomará fotografías cuando detecte movimiento. Después de la prueba, revise la pantalla para ver cuántas veces se activó y revise las imágenes.

Los resultados te ayudarán a encontrar la mejor ubicación para la cámara. Lo ideal es montarla a 0.75-1.5 m del suelo, según el tamaño de los animales que estás monitoreando.

Para evitar falsas alarmas por cambios de temperatura o movimientos cercanos, evita apuntar la cámara hacia fuentes de calor o ramas y arbustos cercanos, especialmente en días ventosos.

**NO** instales la cámara detrás de un vidrio, ya que no detectará

movimiento a través de la ventana. Además, evita apuntar la cámara hacia superficies reflectantes.

## 10. REVISAR FOTOS O VIDEOS

Después de configurar y montar la cámara, puede revisar las imágenes capturadas más tarde. La cámara almacena fotos y videos en la carpeta \DCIM\100MEDIA de la tarjeta SD. Las fotos se denominan DSCF0001.JPG, mientras que los videos se denominan DSCF0001.MP4. Puede reproducir archivos MP4 en reproductores multimedia populares como Windows Media Player, QuickTime y VLC.

Tiene algunas opciones para revisar los archivos:

Presione el botón "OK" en la interfaz principal para ingresar al modo de reproducción y ver fotos o videos directamente en la pantalla de la cámara.

O con la cámara encendida, conéctela a su computadora usando el cable USB provisto para ver o descargar archivos desde la tarjeta SD.

O inserte la tarjeta SD en un lector de tarjetas SD (no incluido), conéctelo a su computadora y luego vea o descargue archivos.

## 11. RESOLUCIÓN DE PROBLEMAS

Si su cámara parece no funcionar correctamente o si tiene problemas con la calidad de la foto / video, realice estas verificaciones simples y rápidas:

- Asegúrese de que la cámara esté encendida y en el modo correcto.
- Formatee la tarjeta SD en la cámara o reemplace la tarjeta SD, ya que la tarjeta SD es un medio de almacenamiento y, a veces, puede ser dar errores.
- Sustituya las baterías si la visión nocturna parece no

funcionar como se esperaba.

- El fondo oscuro de las imágenes nocturnas suele estar causado por los fuertes reflejos de los obstáculos cercanos a la cámara. Para obtener la mejor imagen nocturna, elimine los obstáculos cercanos (como paredes o troncos de árboles) delante de la cámara en la medida de lo posible, o ajuste la posición de instalación de su cámara para evitar estos obstáculos (*Figura 7*).



*Figura 7: Evite los obstáculos de primer plano frente a la cámara*

Si su unidad aún tiene problemas, comuníquese con nosotros proporcionándonos su número de pedido o **consulte el sitio web para determinar si está utilizando el firmware y la app más recientes.** Nuestro equipo le ayudará a solucionar sus problemas.